

Светильники для домашнего  
использования

Світильники для домашнього  
використання





CALLINA DL-POWER LED

Светильник потолочный точечный POWER LED / Стельовий точковий світільник POWER LED



CALLINA DL-POWER LED

- ▶ корпус: алюминий
- ▶ корпус: алюминій

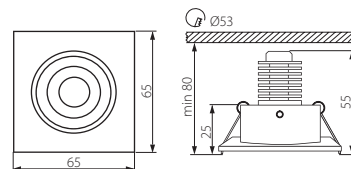

**Kanlux**  
CALLINA DL-POWER LED 08730 алюминий / алюминієвий

350/700mA	1/3	1 POWER LED	Tc [K] 2800-3200	40	Ra ≥80	50000	↑
30°	2x0,5mm <sup>2</sup>	100 cm	0,1	IP 20	III	1/-/100	131

кривая распределения света / крива розподілу інтенсивності η = 100%

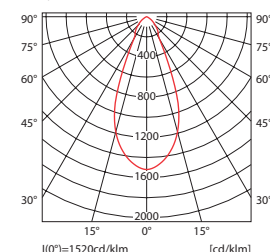

CALLINA DL-POWER LED 350mA

кривая распределения света / крива розподілу інтенсивності η = 100%

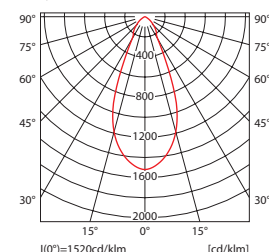

CALLINA DL-POWER LED 700mA

используются диоды компании CREE / для правильной работы требуется электронный блок питания с постоянным током 350mA (мощность 1W) или 700mA (мощность 3W), напр. ADI или RICO доступные в предложении Kanlux / при использовании оборудования для питания 350mA светильник имеет мощность 1W и максимальное световое освещение 1200cd / при использовании оборудования для питания 700mA светильник имеет мощность 3W и максимальное световое освещение 2000cd  
використовуються діоди CREE / для правильной работы используйте электронный блок живлення із напругою постійного струму 350mA (потужність 1W) або 700mA (потужність 3W), напр. ADI або RICO, доступні в асортименті Kanlux / при застосуванні блоку живлення 350mA оправа має потужність 1W та максимальну силу світла 1200cd / при застосуванні блоку живлення 700mA оправа має потужність 3W та максимальну силу світла 2000cd

SABBA DL-POWER LED

Светильник потолочный точечный POWER LED / Стельовий точковий світільник POWER LED



SABBA DL-POWER LED

- ▶ корпус: алюминий
- ▶ корпус: алюминій

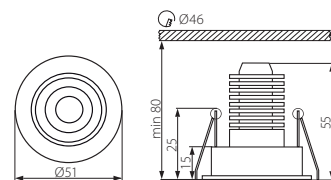

**Kanlux**  
SABBA DL-POWER LED 08740 алюминий / алюминієвий

350/700mA	1/3	1 POWER LED	Tc [K] 2800-3200	20	Ra ≥80	50000	↑
30°	2x0,5mm <sup>2</sup>	100 cm	0,1	IP 20	III	1/-/100	90

кривая распределения света / крива розподілу інтенсивності η = 100%

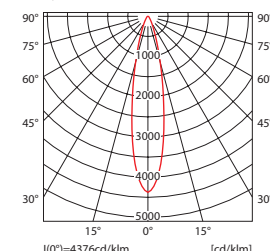

SABBA DL-POWER LED 350mA

кривая распределения света / крива розподілу інтенсивності η = 100%

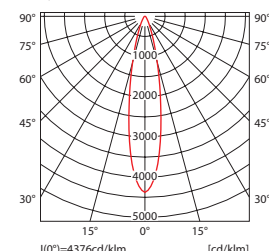

SABBA DL-POWER LED 700mA

используются диоды компании CREE / для правильной работы требуется электронный блок питания с постоянным током 350mA (мощность 1W) или 700mA (мощность 3W), напр. ADI или RICO доступные в предложении Kanlux / при использовании оборудования для питания 350mA светильник имеет мощность 1W и максимальное световое освещение 365cd / при использовании оборудования для питания 700mA светильник имеет мощность 3W и максимальное световое освещение 610cd  
використовуються діоди CREE / для правильной работы используйте электронный блок живлення із напругою постійного струму 350mA (потужність 1W) або 700mA (потужність 3W), напр. ADI або RICO, доступні в асортименті Kanlux / при застосуванні блоку живлення 350mA оправа має потужність 1W та максимальну силу світла 365cd / при застосуванні блоку живлення 700mA оправа має потужність 3W та максимальну силу світла 610cd

RENDA POWER LED

Светильник потолочный точечный POWER LED / Стельовий точковий світільник POWER LED



RENDA POWER LED3

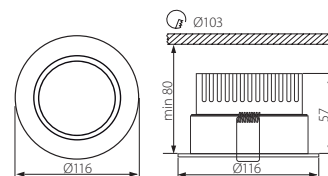

► корпус: алюминий / защита: пластмасса

► корпус: алюминій / захист: пластмаса

<b>Kanlux</b>		
RENDA POWER LED3	08720	алюминий / алюминієвий

350/700mA	3x1 / 3x3	3 POWER LED	Tc [K]	[°]	Ra	[h]	
30	2x0,5mm <sup>2</sup>	IP	2800-3200	60	≥80	50000	
	100 cm	0,1					
		20				248	CE

кривая распределения света / крива розподілу інтенсивності η = 100%

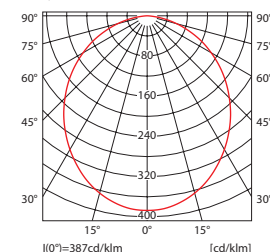

RENDA POWER LED3 350mA

кривая распределения света / крива розподілу інтенсивності η = 100%

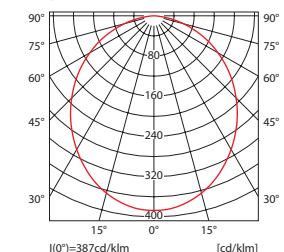

RENDA POWER LED3 700mA

используются диоды компании CREE / для правильной работы требуется электронный блок питания с постоянным током 350mA (мощность 3W) или 700mA (мощность 9W), напр. ADI или RICO доступные в предложении Kanlux / при использовании оборудования для питания 350mA светильник имеет мощность 3W, световая струя составляет 150lm и максимальное световое освещение 80cd / при использовании оборудования для питания 700mA светильник имеет мощность 9W, световая струя составляет 220lm и максимальное световое освещение 125cd

використовуються діоди CREE / для правильної роботи використовуйте електронний блок живлення із напругою постійного струму 350mA (потужність 3W) або 700mA (потужність 9W), напр. ADI або RICO, доступні в асортименті Kanlux / при застосуванні блоку живлення 350mA оправа має потужність 3W, світловий потік 150lm та максимальну силу світла 80cd / при застосуванні блоку живлення 700mA оправа має потужність 9W, світловий потік 220lm та максимальну силу світла 125cd

KSENIA DL-POWER LED-B

Светильник настенно-потолочный точечный POWER LED / Настінно-стельовий точковий світільник POWER LED



KSENIA DL-POWER LED-B

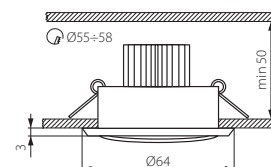

► корпус: литьё из сплава алюминия

► корпус: литво сплаву алюминію

<b>Kanlux</b>		
KSENIA DL-POWER LED-B	18490	алюминий / алюминієвий

350/700mA	1/3	1 POWER LED	Tc [K]	[°]	Ra	[h]	
15	2x0,5mm <sup>2</sup>	IP	2700-3200	20	≥80	40000	
	12 cm	0,1				90	CE
		20					

для правильной работы требуется электронный блок питания с постоянным током 350mA (мощность 1W) или 700mA (мощность 3W), напр. ADI или RICO доступные в предложении Kanlux / при использовании блока питания 350mA светильник имеет мощность 1W / при использовании блока питания 700mA светильник имеет мощность 3W для правильной работы используйте электронный блок живлення із напругою постійного струму 350mA (потужність 1W) або 700mA (потужність 3W), напр. ADI або RICO, доступні в асортименті Kanlux / при застосуванні блоку живлення 350mA оправа має потужність 1W / при застосуванні блоку живлення 700mA оправа має потужність 3W

**HAXA POWER LED**

Светильник настенно-потолочный точечный POWER LED / Настінно-стельовий точковий світильник POWER LED



HAXA-DSO POWER LED-B



HAXA-DSL POWER LED-B

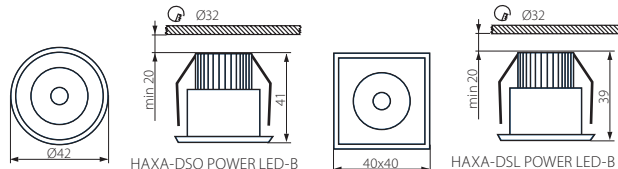

- ▶ корпус: литье из сплава алюминия
- ▶ корпус: литво сплаву алюмінію

кривая распределения света / крива розподілу інтенсивності  $\eta = 100\%$

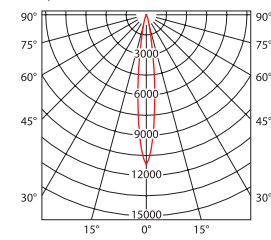

HAXA-DSO POWER LED-B

кривая распределения света / крива розподілу інтенсивності  $\eta = 100\%$

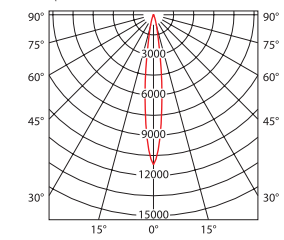

HAXA-DSL POWER LED-B

	Kanlux	Kanlux		[g]
NEW HAXA-DSO POWER LED-B	08103	алюминий / алюминієвий		36
NEW HAXA-DSL POWER LED-B	08104	алюминий / алюминієвий		40

				$T_c$ [K]	$15^\circ$ [°]	$R_a$	$100000$ [h]		$2 \times 0,5mm^2$	$10\text{ cm}$	$0,1$ [m]	$IP\ 20$				
--	--	--	--	-----------	----------------	-------	--------------	--	--------------------	----------------	-----------	----------	--	--	--	--

для правильной работы требуется электронный блок питания с постоянным током 350mA, напр. ADI 350 или RICO доступные в предложении Kanlux  
 для правильної роботи використовуйте електронний блок живлення із напругою постійного струму 350mA, напр. ADI 350 або RICO, доступні в асортименті Kanlux



RESO POWER LED

Светильник настенно-потолочный точечный POWER LED / Настінно-стельовий точковий світильник POWER LED



RESO POWER LED

- ▶ корпус: литьє из сплава алюминия / защита: стекло
- ▶ корпус: литво сплаву алюмінію / захист: скло

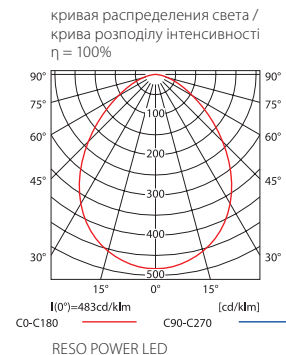
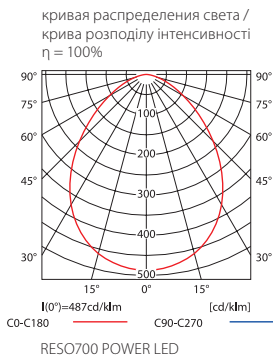
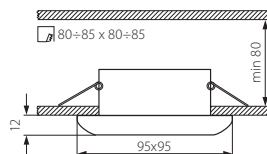

Kanlux	Kanlux					
RESO700 POWER LED	07721	сатиновый хром / сатиновый хром	700mA	2,5	5700-6300	20000
RESO POWER LED	07720	сатиновый хром / сатиновый хром	350mA	1	2700-3200	50000

1 POWER LED,  $Ra \geq 80$ ,  $2 \times 0,5 \text{ mm}^2$ , 10 cm, 0,1, IP 20, III, 1/-/50, 217, CE

RESO700 POWER LED: для правильной работы требуется электронный блок питания с постоянным током 700mA, напр. ADI 700 или RICO доступные в предложении Kanlux / RESO POWER LED: для правильной работы требуется электронный блок питания с постоянным током 350mA, напр. ADI 350 или RICO доступные в предложении Kanlux / RESO700 POWER LED: для правильной работы використовуйте електронний блок живлення із напругою постійного струму 700mA, напр. ADI 700 або RICO, доступні в асортименті Kanlux / RESO POWER LED: для правильної роботи використовуйте електронний блок живлення із напругою постійного струму 350mA, напр. ADI 350 або RICO, доступні в асортименті Kanlux

RESO CTX

Светильник настенно-потолочный точечный / Настінно-стельовий точковий світильник



RESO CTX-KW10-AN



RESO CTX-KW10-C



RESO CTX-KW10-C/M

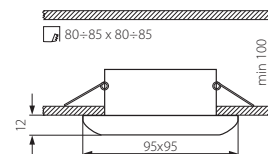

- ▶ корпус: литьє из сплава алюминия / защита: стекло
- ▶ корпус: литво сплаву алюмінію / захист: скло

Kanlux	Kanlux	
RESO CTX-KW10-AN	04325	медь / мідний
RESO CTX-KW10-C	04326	хром / хромовий
RESO CTX-KW10-C/M	04327	матовый хром / матовий хром

12V, max 35, JC, Gx6,35,  $2 \times 0,75 \text{ mm}^2$ , 12 cm, 0,5, IP 20, III, 1/-/50, 184, CE

**GORAN POWER LED**

Светильник настенно-потолочный точечный POWER LED / Настінно-стельовий точковий світильник POWER LED



GORAN POWER LED

- ▶ корпус: стальной лист / светоотражатель: алюминий
- ▶ корпус: сталевий лист / світловідбивач: алюміній

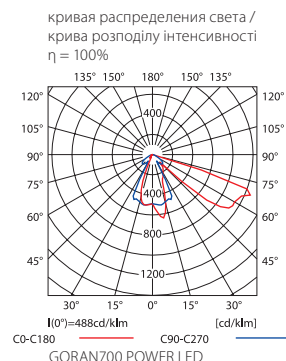
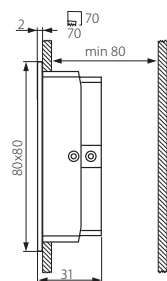

<b>Kanlux</b>						
GORAN700 POWER LED	07711	сатиновый хром / сатиновий хром	700mA	2,5 [W]	5700-6300 [K]	20000 [h]
GORAN POWER LED	07710	сатиновый хром / сатиновий хром	350mA	1 [W]	2700-3200 [K]	50000 [h]

GORAN700 POWER LED: для правильной работы требуется электронный блок питания с постоянным током 700mA, напр. ADI 700 или RICO доступные в предложении Kanlux /  
 GORAN POWER LED: для правильной работы требуется электронный блок питания с постоянным током 350mA, напр. ADI 350 или RICO доступные в предложении Kanlux  
 GORAN700 POWER LED: для правильной работы використовуйте електронний блок живлення із напругою постійного струму 700mA, напр. ADI 700 або RICO, доступні в асортименті Kanlux /  
 GORAN POWER LED: для правильної роботи використовуйте електронний блок живлення із напругою постійного струму 350mA, напр. ADI 350 або RICO, доступні в асортименті Kanlux

**GORAN CT**

Светильник настенно-потолочный точечный / Настінно-стельовий точковий світильник



GORAN CT-J22 C/M



GORAN CT-J22 MGR

- ▶ корпус: стальной лист / светоотражатель: алюминий
- ▶ корпус: сталевий лист / світловідбивач: алюміній

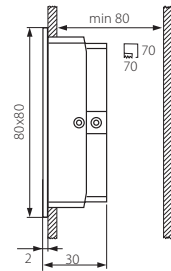

<b>Kanlux</b>						
GORAN CT-J22 C/M	04679	матовый хром / матовий хром	12V	max 50 [W]	JC	GY6.35
GORAN CT-J22 MGR	04699	серый металлик / сірий металік	12V	0,5 [W]	IP 20	170 [g]

**SEDNA POWER LED**

Светильник настенно-потолочный точечный POWER LED / Настінно-стельовий точковий світильник POWER LED



SEDNA POWER LED

- ▶ корпус: стальной лист / защита: стекло
- ▶ корпус: сталевий лист / захист: скло

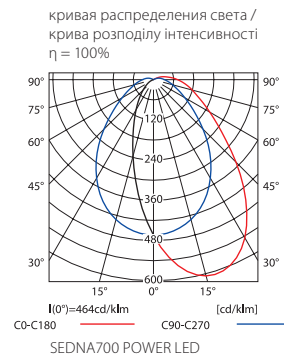
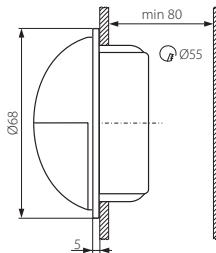

<b>Kanlux</b>						
SEDNA700 POWER LED	07701	сатиновый хром / сатиновый хром	700mA	2,5	5700-6300	20000
SEDNA POWER LED	07700	сатиновый хром / сатиновый хром	350mA	1	2700-3200	50000
1 POWER LED	$\geq 80$		2x0,5mm <sup>2</sup>	10 cm	0,1	20
1/-/50	102					

SEDNA700 POWER LED: для правильной работы требуется электронный блок питания с постоянным током 700mA, напр. ADI 700 или RICO доступные в предложении Kanlux /  
 SEDNA POWER LED: для правильной работы требуется электронный блок питания с постоянным током 350mA, напр. ADI 350 или RICO доступные в предложении Kanlux  
 SEDNA700 POWER LED: для правильной работы используйте электронный блок живлення із напругою постійного струму 700mA, напр. ADI 700 або RICO, доступні в асортименті Kanlux /  
 SEDNA700 POWER LED: для правильной работы використовуйте електронний блок живлення із напругою постійного струму 700mA, напр. ADI 700 або RICO, доступні в асортименті Kanlux

**SEDNA CTX**

Светильник настенно-потолочный точечный / Настінно-стельовий точковий світильник



SEDNA CTX-A20AB



SEDNA CTX-A20C/M

- ▶ корпус: стальной лист / защита: стекло
- ▶ корпус: сталевий лист / захист: скло

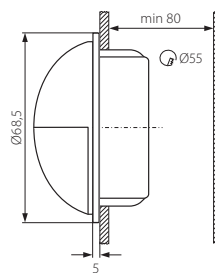

<b>Kanlux</b>						
SEDNA CTX-A20AB	04978	патинированная латунь / патинована латунь				
SEDNA CTX-A20C/M	04977	матовый хром / матовый хром				
12V	max 20	JC	G4	2x0,75mm <sup>2</sup>	12 cm	0,1
1/-/50	110					



ARLA LED

Декоративная арматура LED / Декоративний світильник LED



ARLA LED-100



ARLA LED-10L

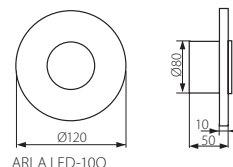

ARLA LED-100

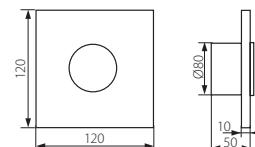

ARLA LED-10L

- ▶ корпус: пластмасса/сплав нежелезного металла / плафон: матовое стекло
- ▶ корпус: пластмаса/сплав незалізного металу / плафон: матоване скло

	Kanlux	Kanlux		[g]
NEW ARLA LED-100	18571		белый / білий	410
NEW ARLA LED-10L	18570		белый / білий	500

220-240V~ 50/60Hz 1 10 LED 6200-6800 K Ra ≥70 20000 [h] 2x1,5 [mm²] 0,1 [m] IP 44 1/1-24 CE

IPSA LED

Декоративная арматура LED / Декоративний світильник LED



IPSA LED-80



IPSA LED-8L

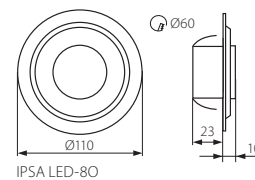

IPSA LED-80

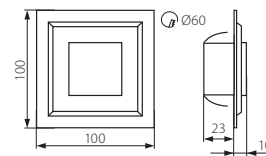

IPSA LED-8L

- ▶ корпус: пластмасса/стальной лист
- ▶ корпус: пластмаса/сталеий лист

	Kanlux	Kanlux		[g]
IPSA LED-80	08540		сатиновый хром / сатиновый хром	130
IPSA LED-8L	08541		сатиновый хром / сатиновый хром	134

12V DC 0,5 8 LED 6200-6800 K Ra ≥80 20000 [h] 2x0,5mm² 0,1 [m] IP 20 III 1/10/60 CE

для правильной работы требуется электронный питатель LED, напр. DRIFT или TRETTO, доступный в предложении Kanlux  
 для правильної роботи використовуйте електронний блок живлення LED, напр. DRIFT або TRETTO, доступний в пропозиції Kanlux

**BINAR POWER LED**

Декоративная арматура POWER LED / Декоративний світильник POWER LED



BINAR 2POWER LED

- ▶ корпус: литьё из сплава алюминия
- ▶ корпус: литво сплаву алюмінію

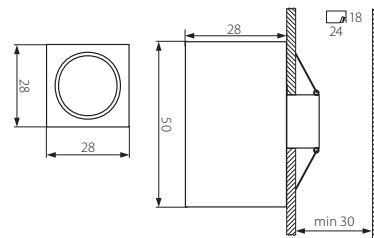

<b>Kanlux</b>		
BINAR 2POWER LED	08080	матовый хром / матовый хром

350mA	2 x 1	2 POWER LED		Tc [K]	Ra	[h]		
2 x 0,5mm <sup>2</sup>	0,1	IP 20		2900-3100	≥80	50000		
95 cm				1/25/100	105	CE		

используются диоды компании CREE / для правильной работы требуется электронный блок питания с постоянным током 350mA, напр. ADI 350 или RICO доступные в предложении Kanlux  
 для правильної роботи використовуйте електронний блок живлення із напругою постійного струму 350mA, напр. ADI 350 або RICO, доступні в асортименті Kanlux

**MIG LED**

Декоративная арматура LED / Декоративний світильник LED



MIG LED-40



MIG LED-4L

- ▶ корпус: литьё из сплава алюминия
- ▶ корпус: литво сплаву алюмінію

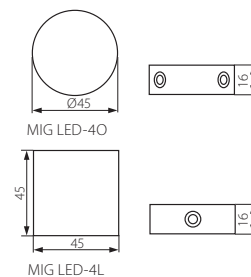

<b>Kanlux</b>			
MIG LED-40	04790	матовый никель / матовый никель	40
MIG LED-4L	04791	матовый никель / матовый никель	56

12VDC	0,24	4 LED		Tc [K]	Ra	[h]			2 x 0,5mm <sup>2</sup>	0,1	IP 20			1/10/100	CE
				4000-4500	≥80	20000			15 cm						

для правильной работы требуется электронный питатель LED, напр. DRIFT или TRETO, доступный в предложении Kanlux  
 для правильної роботи використовуйте електронний блок живлення LED, напр. DRIFT або TRETO, доступний в пропозиції Kanlux

**ZEPO POWER LED**

Светильник мебельный точечный POWER LED / Світільник меблевий точковий POWER LED

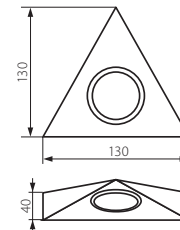
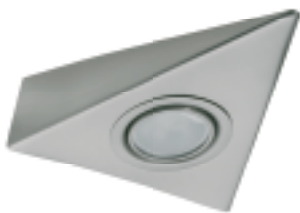

ZEPO POWER LED-C/M

- ▶ корпус: стальной лист / защита: стекло
- ▶ корпус: сталевий лист / захист: скло

<b>Kanlux</b>		
ZEPO POWER LED-C/M	08670	матовый хром / матовый хром

для правильной работы требуется электронный блок питания с постоянным током 350mA, напр. ADI 350 или RICO доступные в предложении Kanlux  
 для правильної роботи використовуйте електронний блок живлення із напругою постійного струму 350mA, напр. ADI 350 або RICO, доступні в асортименті Kanlux

**ZEPO LFD**

Светильник мебельный точечный / Світільник меблевий точковий



ZEPO LFD-T02-C

ZEPO LFD-T02-C/M

ZEPO LFD-T02/S-C

ZEPO LFD-T02/S-C/M

ZEPO LFD-T02/S-BR/M

- ▶ корпус: стальной лист / защита: стекло
- ▶ корпус: сталевий лист / захист: скло

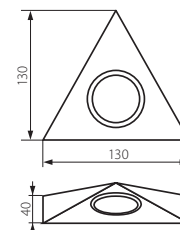

<b>Kanlux</b>			
ZEPO LFD-T02-C	04380	хром / хромовий	128
ZEPO LFD-T02-C/M	04381	матовый хром / матовый хром	128
ZEPO LFD-T02/S-C	04385	хром / хромовий	140
ZEPO LFD-T02/S-C/M	04386	матовый хром / матовый хром	140
ZEPO LFD-T02/S-BR/M	04389	матовая латунь / матова латунь	140

--	--	--	--	--	--	--	--	--	--	--	--	--

светильник ZEPO LFD-T02/S-C, ZEPO LFD-T02/S-C/M, ZEPO LFD-T02/S-BR/M с выключателем  
 світільники ZEPO LFD-T02/S-C, ZEPO LFD-T02/S-C/M, ZEPO LFD-T02/S-BR/M оснащені вимикачами

**GAVI POWER LED**

Светильник мебельный точечный POWER LED / Світільник меблевий точковий POWER LED

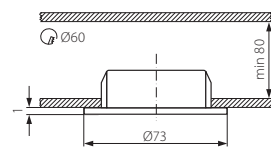

GAVI POWER LED-C/M

GAVI POWER LED-C/M + PRO DR-16B-C/M

- ▶ корпус: стальной лист / защита: стекло
- ▶ корпус: стальной лист / захист: скло

<b>Kanlux</b>		
GAVI POWER LED-C/M	08680	матовый хром / матовый хром

350mA	1	1 POWER LED		Tc [K]	Ra	30000		
2x 0,5mm <sup>2</sup>	15 cm	0,1	IP 20			1/150	58	CE

для правильной работы требуется электронный блок питания с постоянным током 350mA, напр. ADI 350 или RICO доступные в предложении Kanlux  
 для правильной работы використовуйте електронний блок живлення із напругою постійного струму 350mA, напр. ADI 350 або RICO, доступні в асортименті Kanlux

**АКСЕССУАРИ / АКСЕСУАРИ**

PRO DR-16B-C/M	72139	монтажное кольцо - служит для установки мебельных светильников GAVI POWER LED способом "надстройки" / монтажне кільце призначене для монтажу меблевих світільників GAVI POWER LED шляхом надбудовки - матовый хром
----------------	-------	---

**GAVI LED**

Светильник мебельный точечный LED / Світільник меблевий точковий LED

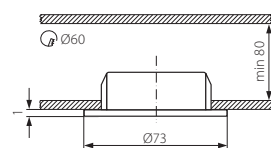

GAVI LED-2116B-C-27

GAVI LED-2116B-C/M-27

GAVI LED-2116B-C-27 + PRO DR-16B-C

- ▶ корпус: стальной лист / защита: стекло
- ▶ корпус: стальной лист / захист: скло

<b>Kanlux</b>		
GAVI LED-2116B-C-27	04266	хром / хромовий
GAVI LED-2116B-C/M-27	04265	матовый хром / матовый хром

12V	1,2	18 LED		Tc [K]	Ra	15000		
2x 0,5mm <sup>2</sup>	10 cm	0,1	IP 20			1/10/100	64	CE

**АКСЕССУАРИ / АКСЕСУАРИ**

PRO DR-16B-C	72111	монтажное кольцо - служит для установки мебельных светильников GAVI LED способом "надстройки" - хром / монтажне кільце призначене для монтажу меблевих світільників GAVI LED шляхом надбудовки - хромовий
PRO DR-16B-C/M	72139	монтажное кольцо - служит для установки мебельных светильников GAVI LED способом "надстройки"- матовый хром / монтажне кільце призначене для монтажу меблевих світільників GAVI LED шляхом надбудовки - матовый хром

GAVI CT

Светильник мебельный точечный / Світільник меблевий точковий



GAVI CT-2116B-W

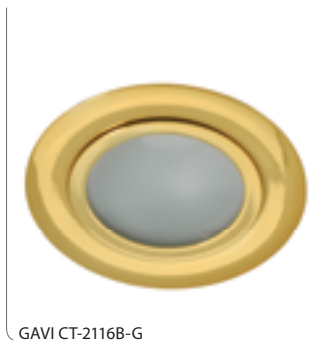

GAVI CT-2116B-G

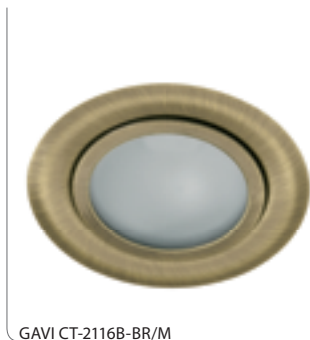

GAVI CT-2116B-BR/M

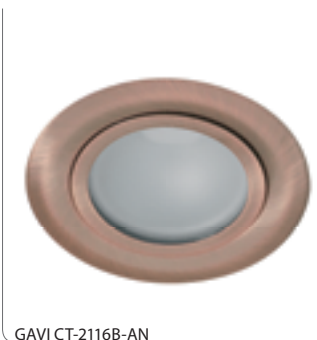
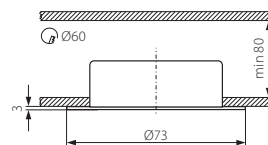

GAVI CT-2116B-AN



GAVI CT-2116B-C



GAVI CT-2116B-C/M



GAVI CT-2116B-C/M+PRODR-16B-C/M

► корпус, светоотражатель: стальной лист / защита: стекло

► корпус, світловідбивач: сталевий лист / захист: скло

Kanlux



GAVI CT-2116B-W

00810

белый / білий

GAVI CT-2116B-G

00813

золотой / золотий

GAVI CT-2116B-BR/M

00814

матовая латунь / матова латунь

GAVI CT-2116B-AN

00817

медь / мідний

GAVI CT-2116B-C

00811

хром / хромовий

GAVI CT-2116B-C/M

00815

матовый хром / матовий хром

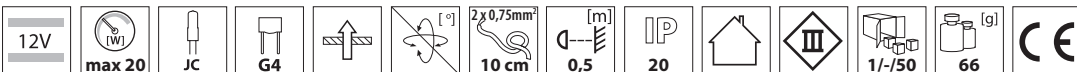

АКСЕССУАРЫ / АКЕСУАРИ

PRO DR-16B-BR/M

72192

монтажное кольцо - служит для установки мебельных светильников GAVI CT способом "надстройки" - матовая латунь /  
монтажне кільце призначене для монтажу меблевих світільників GAVI CT шляхом надбудоваи - матова латунь

PRO DR-16B-C

72111

монтажное кольцо - служит для установки мебельных светильников GAVI CT способом "надстройки" - хром /  
монтажне кільце призначене для монтажу меблевих світільників GAVI CT шляхом надбудоваи - хромовий

PRO DR-16B-C/M

72139

монтажное кольцо - служит для установки мебельных светильников GAVI CT способом "надстройки" - матовый хром /  
монтажне кільце призначене для монтажу меблевих світільників GAVI CT шляхом надбудоваи - матовий хром

ERAYA LED

Декоративная арматура LED / Декоративний світильник LED



ERAYA LED6-SC



ERAYA LED6-SR

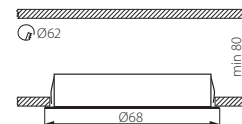

- ▶ корпус: пластмасса
- ▶ корпус: пластмаса

NEW	<b>Kanlux</b>		
	ERAYA LED6-SC	08191	сатиновый хром / сатиновий хром
	ERAYA LED6-SR	08190	серебряный / срібний

12V DC	0,5	6 LED		Tc [K]	Ra	25000		
2x 0,5mm <sup>2</sup>	0,1	IP 20		4000-5000	≥80	1/20/80	34	CE

монтажная коробка (в комплекте) дает возможность установки светильника путем надстройки / для правильной работы требуется электронный питатель LED, напр. DRIFT или TRETO, доступный в предложении Kanlux  
 монтажна коробка (у наборі) дає можливість монтажу шляхом надбудови / для правильної роботи використуйте електронний блок живлення LED, напр. DRIFT або TRETO, доступний в пропозиції Kanlux

ALTER CTX

Светильник мебельный точечный / Світильник меблевий точковий



ALTER CTX-50+04-AB



ALTER CTX-50+04-C/M

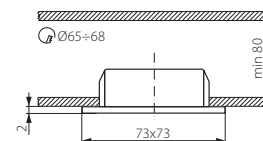

- ▶ фасадная панель: литъё из сплава алюминия / защита: стекло / внутренняя коробка: стальной лист / светоотражатель: алюминий
- ▶ передня панель: литво сплаву алюмінію / дифузор: скло / внутрішній короб: сталевий лист / світловідбивач: алюміній

NEW	<b>Kanlux</b>		
	ALTER CTX-50+04-AB	02899	патинированная латунь / патинована латунь
	ALTER CTX-50+04-C/M	02897	матовый хром / матовий хром

12V	max 20	JC	G4			2x 0,75mm <sup>2</sup>	0,5	IP 20			1/-/50	80	CE
-----	--------	----	----	--	--	------------------------	-----	-------	--	--	--------	----	----

SEIDY CT

Светильник потолочный точечный / Стельовий точковий світильник

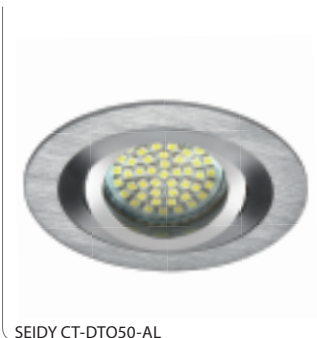

SEIDY CT-DT050-AL

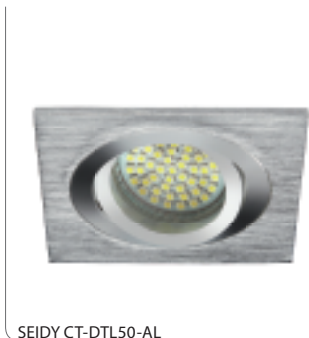

SEIDY CT-DTL50-AL

- ▶ корпус: шлифованный алюминий
- ▶ корпус: шліфований алюміній

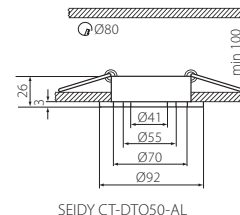

SEIDY CT-DT050-AL

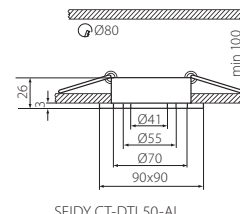

SEIDY CT-DTL50-AL

	<b>Kanlux</b>			
<b>NEW</b>	SEIDY CT-DT050-AL	18280	алюминий / алюминієвий	96
<b>NEW</b>	SEIDY CT-DTL50-AL	18281	алюминий / алюминієвий	106

--	--	--	--	--	--	--	--	--	--	--	--	--

EVIT CT

Светильник потолочный точечный / Стельовий точковий світильник



EVIT CT-DT050-AL

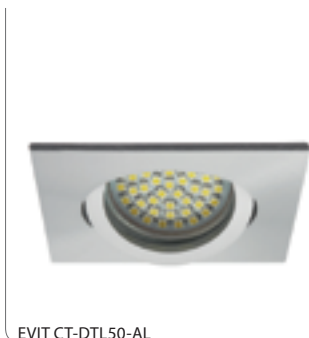

EVIT CT-DTL50-AL

- ▶ корпус, кольцо: шлифованный алюминий
- ▶ корпус, кільце: шліфований алюміній

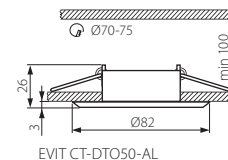

EVIT CT-DT050-AL

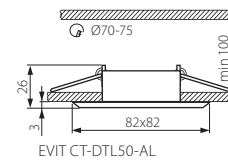

EVIT CT-DTL50-AL

	<b>Kanlux</b>			
<b>NEW</b>	EVIT CT-DT050-AL	18561	алюминий / алюминієвий	76
<b>NEW</b>	EVIT CT-DTL50-AL	18560	алюминий / алюминієвий	85

--	--	--	--	--	--	--	--	--	--	--	--	--

GWEN CT

Светильник потолочный точечный / Стельбовий точковий світильник



GWEN CT-DTO50-B

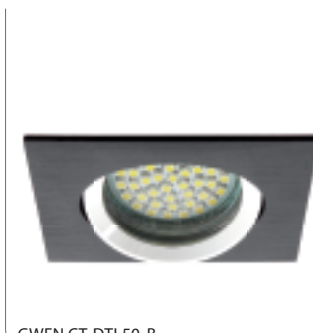

GWEN CT-DTL50-B

- ▶ корпус, кольцо: шлифованный алюминий
- ▶ корпус, кільце: шліфований алюміній

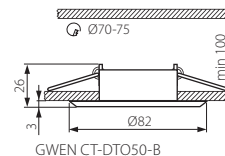

GWEN CT-DTO50-B

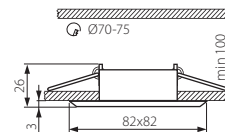

GWEN CT-DTL50-B

NEW  
NEW

GWEN CT-DTO50-B  
GWEN CT-DTL50-B

Kanlux  
18531  
18530

  
черный / чорний  
черный / чорний

  
70  
82

													
--	---	---	---	---	---	---	---	---	---	---	---	---	---



**RADAN CT-DS**

Светильник потолочный точечный / Стельовий точковий світильник



RADAN CT-DSO50



RADAN CT-DSL50

- ▶ корпус: литьё из сплава алюминия
- ▶ корпус: литво сплаву алюмінію

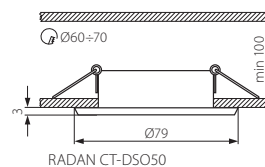

RADAN CT-DSO50

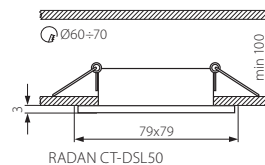

RADAN CT-DSL50

<b>Kanlux</b>			
RADAN CT-DSO50	07362	алюминий / алюмінієвий	54
RADAN CT-DSL50	07363	алюминий / алюмінієвий	66

12V max 50 MR-16 Gx5,3 2 x 0,75mm<sup>2</sup> 12 cm 0,5 IP 20 III F max 35 max 50 1/-/50 CE

**RADAN CT-DT**

Светильник потолочный точечный / Стельовий точковий світильник



RADAN CT-DTO50



RADAN CT-DTL50

- ▶ корпус: литьё из сплава алюминия
- ▶ корпус: литво сплаву алюмінію

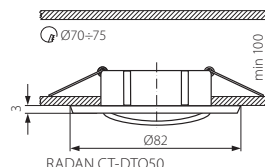

RADAN CT-DTO50

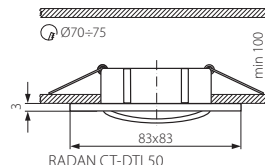

RADAN CT-DTL50

<b>Kanlux</b>			
RADAN CT-DTO50	07360	алюминий / алюмінієвий	70
RADAN CT-DTL50	07361	алюминий / алюмінієвий	80

12V max 50 MR-16 Gx5,3 30 2 x 0,75mm<sup>2</sup> 12 cm 0,5 IP 20 III F max 35 max 50 1/-/50 CE

**RONA CT**

Светильник потолочный точечный / Стельовий точковий світильник

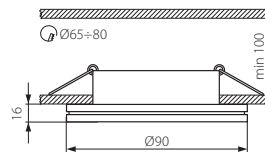

RONA CT-AS11-AL

- ▶ корпус: литьё из сплава алюминия / защита: стекло
- ▶ корпус: литво сплаву алюмінію / захист: скло

**Kanlux**



RONA CT-AS11-AL

04700

алюминий / алюмінієвий

12V	max 50	MR-16	Gx5,3	↑	[°]	2x0,75mm <sup>2</sup> 12 cm	[m] 0,5	IP 20	House icon	III	1/-/50	[g] 222	CE
-----	--------	-------	-------	---	-----	--------------------------------	------------	-------	------------	-----	--------	------------	----

**TABO CT**

Светильник потолочный точечный / Стельовий точковий світильник

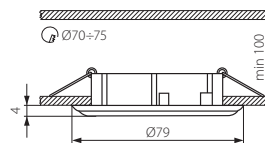
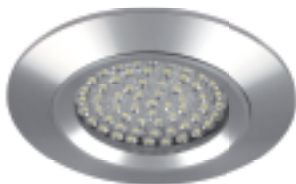

TABO CT-AS02-AL

- ▶ корпус: алюминий
- ▶ корпус: алюміній

**Kanlux**



TABO CT-AS02-AL

04701

алюминий / алюмінієвий

12V	max 35	MR-16	Gx5,3	↑	[°]	2x0,75mm <sup>2</sup> 12 cm	[m] 0,5	IP 20	House icon	III	1/-/50	[g] 65	CE
-----	--------	-------	-------	---	-----	--------------------------------	------------	-------	------------	-----	--------	-----------	----

TOSA CT

Светильник потолочный точечный / Стельовий точковий світильник



TOSA CT-DS87-SN

- ▶ корпус: литьё из сплава алюминия / защита: стекло / светоотражатель: алюминиевый
- ▶ корпус: литво сплаву алюмінію / захист: скло / світловідбивач: алюміній

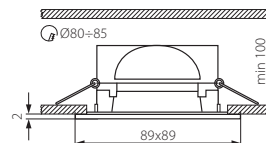

Kanlux

TOSA CT-DS87-SN



04697



сатиновый никель / сатиновий нікельовий

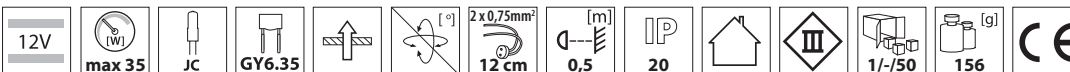

FIRLA CT

Светильник потолочный декоративный / Стельовий декоративний світильник



FIRLA CT-DTL35-SC



FIRLA CT-DTL50-SC

- ▶ корпус: сплав нежелезного металла
- ▶ корпус: сплав незалізного металу

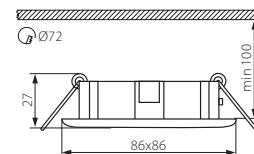

Kanlux

FIRLA CT-DTL35-SC



08664



сатиновый хром / сатиновий хром



max 35



MR-11



Gx4



1/-/100



80

FIRLA CT-DTL50-SC

08665

сатиновый хром / сатиновий хром

max 50

MR-16

Gx5,3

1/-/50

110



ROVAN CTX

Светильник потолочный декоративный / Стельовий декоративний світильник

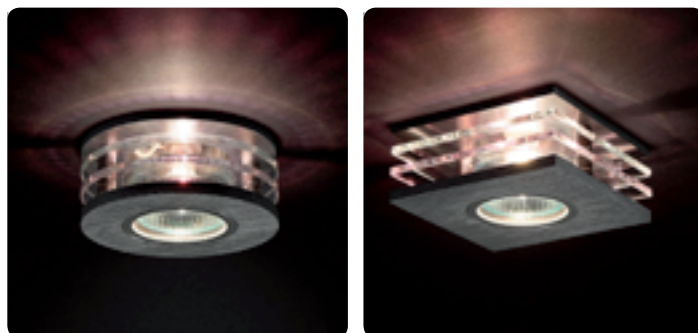
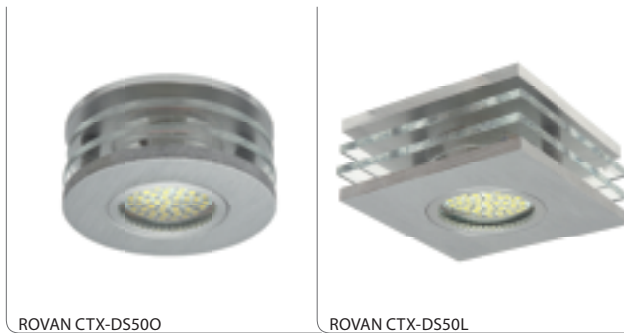

ROVAN CTX-DS500

ROVAN CTX-DS50L

- ▶ корпус: алюминий / плафон: алюминий/стекло
- ▶ корпус: алюміній / плафон: алюміній/скло

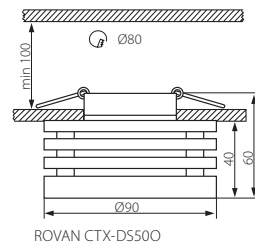

ROVAN CTX-DS500

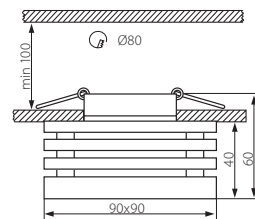

ROVAN CTX-DS50L

	<b>Kanlux</b>			
<b>NEW</b>	ROVAN CTX-DS500	18400	алюминий / алюмінієвий	250
<b>NEW</b>	ROVAN CTX-DS50L	18401	алюминий / алюмінієвий	320

12V	max 50	MR-16	Gx5,3		[°]	2x0,5mm <sup>2</sup>	[m]	IP		III	1/-/30	CE



NOMA CTX

Светильник потолочный точечный / Стельовий точковий світільник



NOMA CTX-DS10G/A-C



NOMA CTX-DS10G/B-C

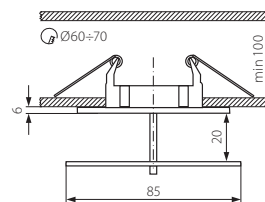

- ▶ корпус: литьё из сплава алюминия / защита: стекло
- ▶ корпус: литво сплаву алюмінію / захист: скло

<b>Kanlux</b>		
NOMA CTX-DS10G/A-C	02561	хром / хромовий
NOMA CTX-DS10G/B-C	02566	хром / хромовий

--	--	--	--	--	--	--	--	--	--	--	--	--	--	--

DINO CTX

Светильник потолочный точечный / Стельовий точковий світільник



DINO CTX-DS02G/A-C



DINO CTX-DS02G/B-C

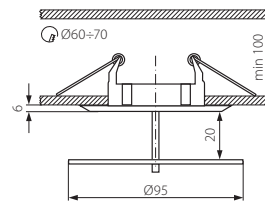

- ▶ корпус: литьё из сплава алюминия / защита: стекло
- ▶ корпус: литво сплаву алюмінію / захист: скло

<b>Kanlux</b>		
DINO CTX-DS02G/A-C	02571	хром / хромовий
DINO CTX-DS02G/B-C	02576	хром / хромовий

--	--	--	--	--	--	--	--	--	--	--	--	--	--	--

NAVI CTX-DS

Светильник потолочный точечный / Стельовий точковий світильник



NAVI CTX-DS10-AB



NAVI CTX-DS10-C



NAVI CTX-DS10-SN

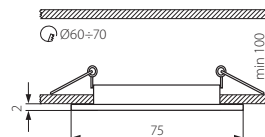

- ▶ корпус: литьё из сплава алюминия
- ▶ корпус: литво сплаву алюмінію

<b>Kanlux</b>		
NAVI CTX-DS10-AB	04693	патинированная латунь / патинована латунь
NAVI CTX-DS10-C	04694	хром / хромовий
NAVI CTX-DS10-SN	04695	сатиновый никель / сатиновий нікельовий

12V	max 50	MR-16	Gx5,3			2x0,75mm <sup>2</sup>	12 cm		0,5	IP 20					CE
-----	--------	-------	-------	--	--	-----------------------	-------	--	-----	-------	--	--	--	--	----

NAVI CTX-DT

Светильник потолочный точечный / Стельовий точковий світильник



NAVI CTX-DT10-W



NAVI CTX-DT10-G



NAVI CTX-DT10-AB



NAVI CTX-DT10-C



NAVI CTX-DT10-C/M

- ▶ корпус: литьё из сплава алюминия
- ▶ корпус: литво сплаву алюмінію

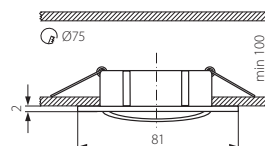

<b>Kanlux</b>		
NAVI CTX-DT10-W	02550	белый / білий
NAVI CTX-DT10-G	02552	золотой / золотий
NAVI CTX-DT10-AB	02554	патинированная латунь / патинована латунь
NAVI CTX-DT10-C	02551	хром / хромовий
NAVI CTX-DT10-C/M	02553	матовый хром / матовий хром

12V	max 50	MR-16	Gx5,3			2x0,75mm <sup>2</sup>	12 cm		0,5	IP 20					CE
-----	--------	-------	-------	--	--	-----------------------	-------	--	-----	-------	--	--	--	--	----

MORTA CT

Светильник потолочный декоративный / Стельовий декоративний світильник



MORTA CT-DSL50-BL



MORTA CT-DSL50-SR



MORTA CT-DSL50-B

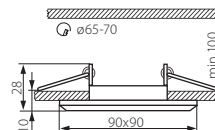

- ▶ корпус: стекло / кольцо: сплав нежелезного металла
- ▶ корпус: скло / кільце: сплав незалізного металу

**Kanlux**



<b>NEW</b>	MORTA CT-DSL50-BL	18511	синий / синій
<b>NEW</b>	MORTA CT-DSL50-SR	18512	серебряный / срібний
<b>NEW</b>	MORTA CT-DSL50-B	18510	черный / чорний

12V	max 50	MR-16	Gx5,3	↑	[°]	2x 0,5mm <sup>2</sup> 13 cm <sup>2</sup>	[m] 0,5	IP 20	House icon	III	1/-/50	160 [g]	CE
-----	--------	-------	-------	---	-----	---	------------	----------	------------	-----	--------	---------	----



DANERA CT

Светильник потолочный декоративный / Стельовий декоративний світильник



DANERA CT-DTL35-SC

- ▶ корпус: сплав нежелезного металла
- ▶ корпус: сплав незалізного металу

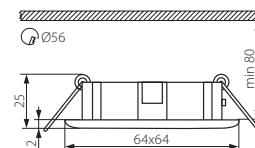

Kanlux

Kanlux



DANERA CT-DTL35-SC

08666

сатиновый хром / сатиновий хром

12V	max 35	MR-11	Gx4	↑	15 [°]	2x0,75mm <sup>2</sup> 15 cm	0,5 [m]	IP 20	House icon	III	1/-/100	84 [g]	CE
-----	--------	-------	-----	---	--------	--------------------------------	---------	-------	------------	-----	---------	--------	----

AKRA CT

Светильник потолочный декоративный / Стельовий декоративний світильник



AKRA CT-DS14PS/N



AKRA CT-DS14SN/G

- ▶ корпус: литьё из сплава алюминия
- ▶ корпус: литво сплаву алюмінію

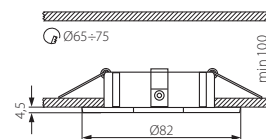

Kanlux

Kanlux



AKRA CT-DS14PS/N

04785

перламутрово-серебряный/никель / перлистый-срібний/нікельовий

AKRA CT-DS14SN/G

04786

сатиновый никель/золото / сатиновий нікельовий/золотий

12V	max 50	MR-16	Gx5,3	↑	12 cm	2x0,75mm <sup>2</sup>	0,5 [m]	IP 20	House icon	III	1/-/50	54 [g]	CE
-----	--------	-------	-------	---	-------	-----------------------	---------	-------	------------	-----	--------	--------	----

состоит из корпуса и декоративного вкладыша, замещающего традиционную пружину / складається з корпусу та декоративної вставки, яка заміняє традиційну пружину



**RODOS CT-DS**

Светильник потолочный точечный / Стельовий точковий світильник



RODOS CT-DS09-AB



RODOS CT-DS09-C



RODOS CT-DS09-SN

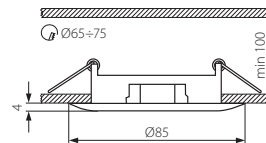

► корпус: литьё из сплава алюминия

► корпус: литво сплаву алюмінію

**Kanlux**



RODOS CT-DS09-AB  
RODOS CT-DS09-C  
RODOS CT-DS09-SN

04685  
04686  
04687

платинированная латунь / патинувана латунь  
хром / хромовий  
сатиновый никель / сатиновий нікельовий

12V	max 50	MR-16	Gx5,3	↑	[°]	2x0,75mm <sup>2</sup>	12 cm	[m]	0,5	IP 20	House icon	III	1/-/50	[g]	46	CE
-----	--------	-------	-------	---	-----	-----------------------	-------	-----	-----	-------	------------	-----	--------	-----	----	----

**RODOS CT-DT**

Светильник потолочный точечный / Стельовий точковий світильник



RODOS CT-DT09-AB



RODOS CT-DT09-C



RODOS CT-DT09-SN

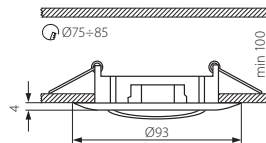

► корпус: литьё из сплава алюминия

► корпус: литво сплаву алюмінію

**Kanlux**



RODOS CT-DT09-AB  
RODOS CT-DT09-C  
RODOS CT-DT09-SN

04688  
04689  
04690

платинированная латунь / патинувана латунь  
хром / хромовий  
сатиновый никель / сатиновий нікельовий

12V	max 50	MR-16	Gx5,3	↑	[°]	2x0,75mm <sup>2</sup>	12 cm	[m]	0,5	IP 20	House icon	III	1/-/50	[g]	70	CE
-----	--------	-------	-------	---	-----	-----------------------	-------	-----	-----	-------	------------	-----	--------	-----	----	----

**BASK CTC-5514**

Светильник потолочный точечный / Стелъовий точковий світільник



BASK CTC-5514-SN/G      BASK CTC-5514-SN/N      BASK CTC-5514-SG/N      BASK CTC-5514-PG/N      BASK CTC-5514-MPC/N

- ▶ корпус: литьё из сплава алюминия
- ▶ корпус: литво сплаву алюмінію

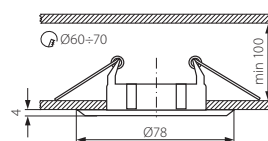

<p><b>Kanlux</b></p> <p>BASK CTC-5514-SN/G</p> <p>BASK CTC-5514-SN/N</p> <p>BASK CTC-5514-SG/N</p> <p>BASK CTC-5514-PG/N</p> <p>BASK CTC-5514-MPC/N</p>			02813      сатиновый никель/золото / сатиновий нікельовий/золотий
			02816      сатиновый никель/никель / сатиновий нікельовий/нікель
			02815      сатиновое золото/никель / сатиновий золотий/нікельовий
			02810      перламутрово-золотой/никель / перлистый-золотий/нікельовий
			02814      матово-перламутровый хром/никель / матовий перлистый хром/нікель

12V	max 50	MR-16	Gx5,3	↑	⊗ [°]	2x0,75mm <sup>2</sup>	12 cm	[m]	0,5	IP	20	House icon	III	1/-/50	66 [g]	CE
-----	--------	-------	-------	---	-------	-----------------------	-------	-----	-----	----	----	------------	-----	--------	--------	----

**BASK CTC-5515**

Светильник потолочный точечный / Стелъовий точковий світільник



BASK CTC-5515-SN/G      BASK CTC-5515-SN/N      BASK CTC-5515-SG/N      BASK CTC-5515-PG/N      BASK CTC-5515-MPC/N

- ▶ корпус: литьё из сплава алюминия
- ▶ корпус: литво сплаву алюмінію

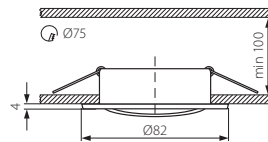

<p><b>Kanlux</b></p> <p>BASK CTC-5515-SN/G</p> <p>BASK CTC-5515-SN/N</p> <p>BASK CTC-5515-SG/N</p> <p>BASK CTC-5515-PG/N</p> <p>BASK CTC-5515-MPC/N</p>			02803      сатиновый никель/золото / сатиновий нікельовий/золотий
			02806      сатиновый никель/никель / сатиновий нікельовий/нікель
			02805      сатиновое золото/никель / сатиновий золотий/нікельовий
			02800      перламутрово-золотой/никель / перлистый-золотий/нікельовий
			02804      матово-перламутровый хром/никель / матовий перлистый хром/нікель

12V	max 50	MR-16	Gx5,3	↑	↻ [°]	2x0,75mm <sup>2</sup>	12 cm	[m]	0,5	IP	20	House icon	III	1/-/50	98 [g]	CE
-----	--------	-------	-------	---	-------	-----------------------	-------	-----	-----	----	----	------------	-----	--------	--------	----

**HORN CTC-3114**

Светильник потолочный точечный / Стельовий точковий світильник



- ▶ корпус: стальной лист
- ▶ корпус: сталеви лист

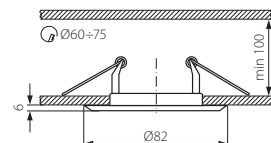

<p><b>Kanlux</b></p> <p>HORN CTC-3114-SN/G HORN CTC-3114-SN/N HORN CTC-3114-PS/G HORN CTC-3114-PG/N HORN CTC-3114-GM/N</p>	<p> 02820  02821  02822  02823  02824</p>	<p></p> <p>сатиновый никель/золото / сатиновий нікельовий/золотий сатиновый никель/никель / сатиновий нікельовий/нікель перламутрово-серебряный/золотой / перлистый-срібний/золотий перламутрово-золотой/никель / перлистый-золотий/нікельовий графитовый/никель / графитний/нікельовий</p>															
<table border="0"> <tr> <td></td> <td></td> <td></td> <td></td> <td></td> <td></td> <td></td> <td></td> <td></td> <td></td> <td></td> <td></td> <td></td> <td></td> <td></td> </tr> </table>																	

**HORN CTC-3115**

Светильник потолочный точечный / Стельовий точковий світильник



- ▶ корпус: стальной лист
- ▶ корпус: сталеви лист

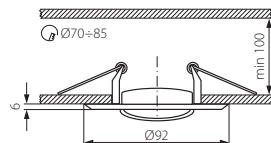

<p><b>Kanlux</b></p> <p>HORN CTC-3115-SN/G HORN CTC-3115-SN/N HORN CTC-3115-PS/G HORN CTC-3115-PG/N HORN CTC-3115-GM/N</p>	<p> 02830  02831  02832  02833  02834</p>	<p></p> <p>сатиновый никель/золото / сатиновий нікельовий/золотий сатиновый никель/никель / сатиновий нікельовий/нікель перламутрово-серебряный/золотой / перлистый-срібний/золотий перламутрово-золотой/никель / перлистый-золотий/нікельовий графитовый/никель / графитний/нікельовий</p>															
<table border="0"> <tr> <td></td> <td></td> <td></td> <td></td> <td></td> <td></td> <td></td> <td></td> <td></td> <td></td> <td></td> <td></td> <td></td> <td></td> <td></td> </tr> </table>																	

CEL CTC

Светильник потолочный точечный / Стельовий точковий світильник



CEL CTC-5519-C/M

- ▶ корпус: литьё из сплава алюминия
- ▶ корпус: литво сплаву алюмінію

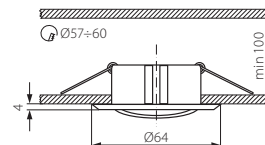

Kanlux



CEL CTC-5519-C/M

02755

матовый хром / матовый хром

12V	max 35	MR-11	Gx4	15°	2x0.75mm <sup>2</sup>	12 cm	0,5 [m]	IP 20	House icon	III	1/-/100	90 [g]	CE
-----	--------	-------	-----	-----	-----------------------	-------	---------	-------	------------	-----	---------	--------	----

PARLE CTC

Светильник потолочный точечный / Стельовий точковий світильник



PARLE CTC-5519-SN/G



PARLE CTC-5519-SN/N



PARLE CTC-5519-PS/G



PARLE CTC-5519-PG/N



PARLE CTC-5519-MPC/N

- ▶ корпус: литьё из сплава алюминия
- ▶ корпус: литво сплаву алюмінію

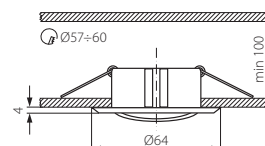

Kanlux



PARLE CTC-5519-SN/G

02750

сатиновый никель/золото / сатиновый никель/золотий

PARLE CTC-5519-SN/N

02752

сатиновый никель/никель / сатиновый никель/никель

PARLE CTC-5519-PS/G

02751

перламутрово-серебряный/золотой / перлистый-срібний/золотий

PARLE CTC-5519-PG/N

02754

перламутрово-золотой/никель / перлистый-золотий/никель

PARLE CTC-5519-MPC/N

02753

матово-перламутровый хром/никель / матовый перлистый хром/никель

12V	max 35	MR-11	Gx4	15°	2x0.75mm <sup>2</sup>	12 cm	0,5 [m]	IP 20	House icon	III	1/-/100	86 [g]	CE
-----	--------	-------	-----	-----	-----------------------	-------	---------	-------	------------	-----	---------	--------	----

LUTO CTX-DS

Светильник потолочный точечный / Стельовий точковий світільник



LUTO CTX-DS02B-W



LUTO CTX-DS02B-AB



LUTO CTX-DS02B-C



LUTO CTX-DS02B-C/M

► корпус: литьё из сплава алюминия

► корпус: литво сплаву алюмінію

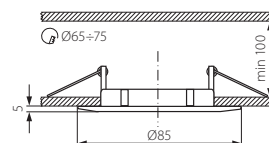

<p><b>Kanlux</b></p> <p>LUTO CTX-DS02B-W LUTO CTX-DS02B-AB LUTO CTX-DS02B-C LUTO CTX-DS02B-C/M</p>	<p><b>Kanlux</b></p> <p>02580</p>	<p>белый / білий</p>
	<p>02584</p>	<p>патинированная латунь / патинувана латунь</p>
	<p>02581</p>	<p>хром / хромовий</p>
	<p>02583</p>	<p>матовый хром / матовий хром</p>

12V	max 50	MR-16	Gx5,3	↑	[°]	2x 0,75mm <sup>2</sup>	12 cm	[m]	0,5	IP 20	House icon	III	1/-/50	48 [g]	CE
-----	--------	-------	-------	---	-----	------------------------	-------	-----	-----	-------	------------	-----	--------	--------	----

LUTO CTX-DT

Светильник потолочный точечный / Стельовий точковий світільник



LUTO CTX-DT02B-W



LUTO CTX-DT02B-AB



LUTO CTX-DT02B-C



LUTO CTX-DT02B-C/M

► корпус: литьё из сплава алюминия

► корпус: литво сплаву алюмінію

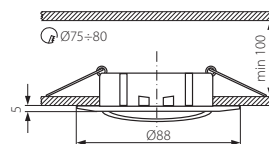

<p><b>Kanlux</b></p> <p>LUTO CTX-DT02B-W LUTO CTX-DT02B-AB LUTO CTX-DT02B-C LUTO CTX-DT02B-C/M</p>	<p><b>Kanlux</b></p> <p>02590</p>	<p>белый / білий</p>
	<p>02594</p>	<p>патинированная латунь / патинувана латунь</p>
	<p>02591</p>	<p>хром / хромовий</p>
	<p>02593</p>	<p>матовый хром / матовий хром</p>

12V	max 50	MR-16	Gx5,3	↑	[°]	2x 0,75mm <sup>2</sup>	12 cm	[m]	0,5	IP 20	House icon	III	1/-/50	72 [g]	CE
-----	--------	-------	-------	---	-----	------------------------	-------	-----	-----	-------	------------	-----	--------	--------	----

VIDI CTC-5514

Светильник потолочный точечный / Стельовий точковий світильник



VIDI CTC-5514-W

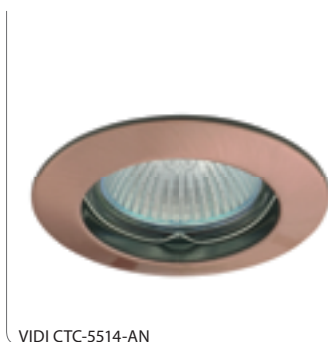

VIDI CTC-5514-AN



VIDI CTC-5514-C



VIDI CTC-5514-C/M



VIDI CTC-5514-MPC

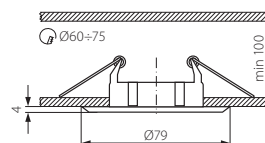

▶ корпус: литё из сплава алюминия

▶ корпус: литво сплаву алюмінію

**Kanlux**



VIDI CTC-5514-W  
VIDI CTC-5514-AN  
VIDI CTC-5514-C  
VIDI CTC-5514-C/M  
VIDI CTC-5514-MPC

02790  
02795  
02791  
02793  
02812



белый / білий  
медь / мідний  
хром / хромовий  
матовый хром / матовий хром  
матово-перламутровый хром / матовий перлистый хром

12V	max 50	MR-16	Gx5,3	↑	↻ [°]	2x 0,75mm <sup>2</sup>	12 cm	0,5 [m]	IP 20	House icon	III	1/-/50	40 [g]	CE
-----	--------	-------	-------	---	-------	------------------------	-------	---------	-------	------------	-----	--------	--------	----

VIDI CTC-5515

Светильник потолочный точечный / Стельовий точковий світильник



VIDI CTC-5515-W



VIDI CTC-5515-G



VIDI CTC-5515-AN



VIDI CTC-5515-C



VIDI CTC-5515-C/M



VIDI CTC-5515-MPC



VIDI CTC-5515-GM



VIDI CTC-5515-PN

▶ корпус: литё из сплава алюминия

▶ корпус: литво сплаву алюмінію

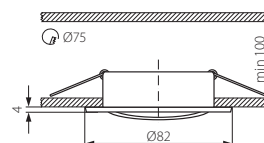

<b>Kanlux</b>		
VIDI CTC-5515-W	02780	белый / білий
VIDI CTC-5515-G	02786	золотой / золотий
VIDI CTC-5515-AN	02785	медь / мідний
VIDI CTC-5515-C	02781	хром / хромовий
VIDI CTC-5515-C/M	02783	матовый хром / матовий хром
VIDI CTC-5515-MPC	02802	матово-перламутровый хром / матовий перлистый хром
VIDI CTC-5515-GM	02784	графитовый / графітний
VIDI CTC-5515-PN	02787	перламутровый никель / перлистый нікель

12V	max 50	MR-16	Gx5,3		15	2x 0,75mm <sup>2</sup>	12 cm	0,5	IP 20			1/-/50	68	CE
-----	--------	-------	-------	--	----	------------------------	-------	-----	-------	--	--	--------	----	----

ARGUS CT-2114

Светильник потолочный точечный / Стельовий точковий світильник



ARGUS CT-2114-W



ARGUS CT-2114-G



ARGUS CT-2114-YG



ARGUS CT-2114-BR/M



ARGUS CT-2114-AN



ARGUS CT-2114-C



ARGUS CT-2114-C/M



ARGUS CT-2114-GM

▶ корпус: стальной лист

▶ корпус: сталеви лист

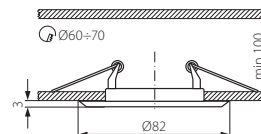

Kanlux



ARGUS CT-2114-W	00303
ARGUS CT-2114-G	00300
ARGUS CT-2114-YG	00329
ARGUS CT-2114-BR/M	00324
ARGUS CT-2114-AN	00327
ARGUS CT-2114-C	00301
ARGUS CT-2114-C/M	00325
ARGUS CT-2114-GM	00328

белый / білий  
 золотой / золотий  
 золотистый / золотистий  
 матовая латунь / матова латунь  
 медь / мідний  
 хром / хромовий  
 матовый хром / матовий хром  
 графитовый / графітний

12V	max 50	MR-16	Gx5,3	↑	[°]	2x0.75mm <sup>2</sup>	12 cm	[m]	0,5	IP	20	House icon	III	1/-/50	50 [g]	CE
-----	--------	-------	-------	---	-----	-----------------------	-------	-----	-----	----	----	------------	-----	--------	--------	----



ARGUS CT-2115

Светильник потолочный точечный / Стельовий точковий світильник



ARGUS CT-2115-W



ARGUS CT-2115-G



ARGUS CT-2115-YG



ARGUS CT-2115-BR/M



ARGUS CT-2115-AN



ARGUS CT-2115-C



ARGUS CT-2115-C/M



ARGUS CT-2115-GM

- ▶ корпус: стальной лист
- ▶ корпус: сталеви лист

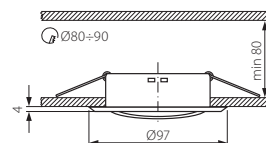

**Kanlux**



ARGUS CT-2115-W  
 ARGUS CT-2115-G  
 ARGUS CT-2115-YG  
 ARGUS CT-2115-BR/M  
 ARGUS CT-2115-AN  
 ARGUS CT-2115-C  
 ARGUS CT-2115-C/M  
 ARGUS CT-2115-GM

00307  
 00304  
 00335  
 00330  
 00333  
 00305  
 00331  
 00334

белый / білий  
 золотой / золотий  
 золотистый / золотистий  
 матовая латунь / матова латунь  
 медь / мідний  
 хром / хромовий  
 матовый хром / матовий хром  
 графитовый / графітний

12V	max 50	MR-16	Gx5,3	↑	15	2x0,75mm <sup>2</sup>	12 cm	0,5	IP	20	House icon	III	1/-/50	86	CE
-----	--------	-------	-------	---	----	-----------------------	-------	-----	----	----	------------	-----	--------	----	----

ARGUS CT-2117

Светильник потолочный точечный / Стельбовий точковий світильник



ARGUS CT-2117-W



ARGUS CT-2117-G



ARGUS CT-2117-BR/M



ARGUS CT-2117-AN



ARGUS CT-2117-C



ARGUS CT-2117-C/M



ARGUS CT-2117-GM

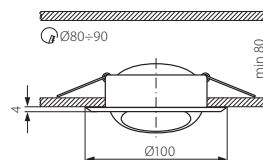

- ▶ корпус: стальной лист
- ▶ корпус: сталеви лист

**Kanlux**



ARGUS CT-2117-W  
 ARGUS CT-2117-G  
 ARGUS CT-2117-BR/M  
 ARGUS CT-2117-AN  
 ARGUS CT-2117-C  
 ARGUS CT-2117-C/M  
 ARGUS CT-2117-GM

00311  
 00308  
 00336  
 00339  
 00309  
 00337  
 00340

белый / білий  
 золотой / золотий  
 матовая латунь / матова латунь  
 медь / мідний  
 хром / хромовий  
 матовый хром / матовий хром  
 графитовый / графітний

12V	max 50	MR-16	Gx5,3	↑	45 [°]	2x 0.75mm <sup>2</sup>	12 cm	0,5 [m]	IP 20	House icon	III	1/-/50	124 [g]	CE
-----	--------	-------	-------	---	--------	------------------------	-------	---------	-------	------------	-----	--------	---------	----

ULKE CT-2113

Светильник потолочный точечный / Стельовий точковий світильник



ULKE CT-2113-C



ULKE CT-2113-C/M

- ▶ корпус: стальной лист
- ▶ корпус: сталевиий лист

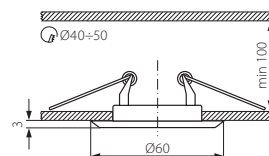

ULKE CT-2113-C ULKE CT-2113-C/M	00321 00355	хром / хромоовий матовый хром / матовий хром												

ULKE CT-2119

Светильник потолочный точечный / Стельовий точковий світильник



ULKE CT-2119-BR/M



ULKE CT-2119-C



ULKE CT-2119-C/M

- ▶ корпус: стальной лист
- ▶ корпус: сталевиий лист

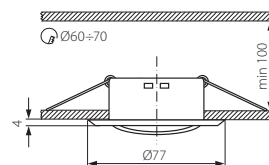

ULKE CT-2119-BR/M ULKE CT-2119-C ULKE CT-2119-C/M	00348 00313 00349	матовая латунь / матова латунь хром / хромоовий матовый хром / матовий хром												

ULKE CT-2118

Светильник потолочный точечный / Стельовий точковий світильник



ULKE CT-2118-C



ULKE CT-2118-C/M

- ▶ корпус: стальной лист
- ▶ корпус: сталеви лист

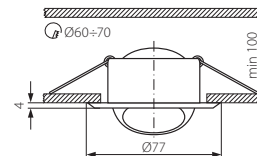

ULKE CT-2118-C ULKE CT-2118-C/M	00315 00343	хром / хромоый матовый хром / матовый хром											

ELSE CT

Светильник потолочный точечный / Стельовий точковий світильник



ELSE CT-2116C-G



ELSE CT-2116C-C



ELSE CT-2116C-C/M

- ▶ корпус: литъё из сплава алюминия
- ▶ корпус: литво сплаву алюмінію

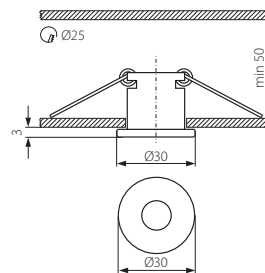

ELSE CT-2116C-G ELSE CT-2116C-C ELSE CT-2116C-C/M	00823 00821 00825	золотой / золотий хром / хромоый матовый хром / матовый хром											

DAVID CTX

Светильник потолочный декоративный / Стельовий декоративний світильник



DAVID CTX-20-SN

- ▶ корпус: стальной лист / плафон: стекло
- ▶ корпус: сталевий лист / плафон: скло

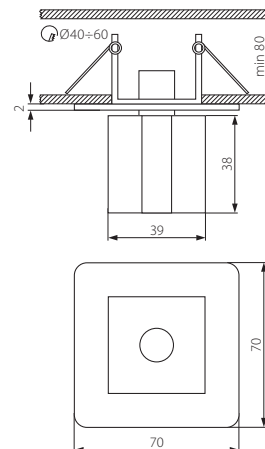

<b>Kanlux</b>		
DAVID CTX-20-SN	04965	сатиновый никель / сатиновий нікельовий

TAZA CTX

Светильник потолочный декоративный / Стельовий декоративний світильник



TAZA CTX-DS20

- ▶ корпус: отливка сплав нежелезного металла / плафон: стекло
- ▶ корпус: виливок сплаву незалізного металу / плафон: скло

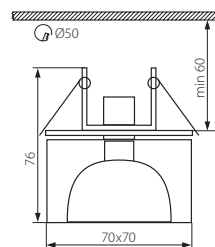
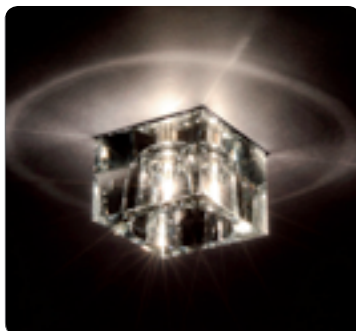

<b>Kanlux</b>		
TAZA CTX-DS20	08662	хром/прозрачный / хром/прозорий

ELLI CTX

Светильник потолочный декоративный / Стельовий декоративний світильник

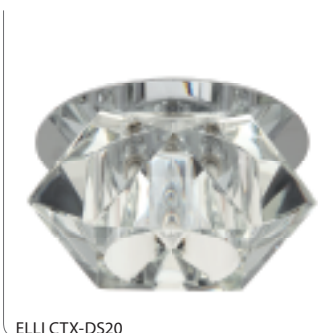

ELLI CTX-DS20

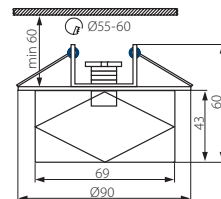

▶ корпус: отливка сплав нежелезного металла / плафон: стекло

▶ корпус: виливок сплаву незалізного металу / плафон: скло

**Kanlux** |  |  | хром/прозрачный / хром/прозорий

**NEW** ELLI CTX-DS20 | 18410

12V	max 20	JC	G4		 [°]	2x 0,5mm <sup>2</sup> 13 cm	 [m] 0,5	IP 20			 1/-/50	 [g] 327	CE
-----	--------	----	----	--	--	--------------------------------	---	-------	--	--	---	---	----

HOLY CTX

Светильник потолочный декоративный / Стельовий декоративний світильник



HOLY CTX-DS20

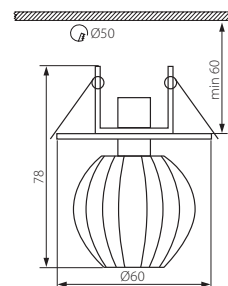

▶ корпус: отливка сплав нежелезного металла / плафон: стекло

▶ корпус: виливок сплаву незалізного металу / плафон: скло

**Kanlux** |  |  | хром/прозрачный / хром/прозорий

HOLY CTX-DS20 | 08663

12V	max 20	JC	G4		 [°]	2x 0,5mm <sup>2</sup> 13 cm	 [m] 0,5	IP 20			 1/-/50	 [g] 160	CE
-----	--------	----	----	---	---	--------------------------------	--	-------	---	---	--	--	----

PATIA CTX

Светильник потолочный декоративный / Стельовий декоративний світильник



PATIA CTX-DS20

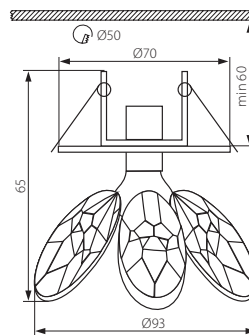

- ▶ корпус: отливка сплав нежелезного металла / плафон: стекло
- ▶ корпус: виливок сплаву незалізного металу / плафон: скло

<b>Kanlux</b>		
PATIA CTX-DS20	08661	хром/прозрачный / хром/прозорий

PEYO CTX

Светильник потолочный декоративный / Стельовий декоративний світильник



PEYO CTX-DS20

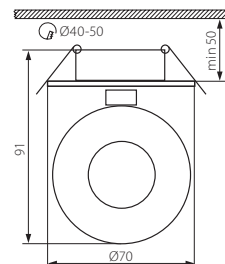

- ▶ корпус: хромированный сплав черного металла / плафон: стекло
- ▶ корпус: хромований сплав залізного металу / плафон: скло

<b>Kanlux</b>		
PEYO CTX-DS20	08660	хром/прозрачный / хром/прозорий

RUBIX CTX

Светильник потолочный декоративный / Стельовий декоративний світильник



RUBIX CTX-40+D-C



RUBIX CTX-40+B3-SN/N

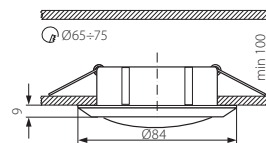

▶ корпус: литьё из сплава алюминия / плафон: стекло

▶ корпус: литво сплаву алюмінію / плафон: скло

<b>Kanlux</b>			
RUBIX CTX-40+D-C	02862	хром/прозрачный / хром/прозорий	
RUBIX CTX-40+B3-SN/N	02863	сатиновый никель/никель/прозрачный / сатиновий нікельовий/нікельовий/просвітчастий	
12V	max 50	MR-16	Gx5,3
		2x 0,75mm <sup>2</sup>	12 cm

GAVEL CTX

Светильник потолочный декоративный / Стельовий декоративний світильник



GAVEL CTX-20+B1-SN/G



GAVEL CTX-20+B2-SN/N



GAVEL CTX-20+D-MPC/N

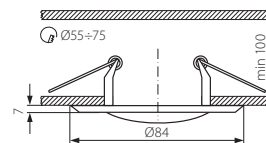

▶ корпус: стальной лист / плафон: стекло

▶ корпус: сталевий лист / плафон: скло

<b>Kanlux</b>				
GAVEL CTX-20+B1-SN/G	02882	сатиновый никель/золото/желтый / сатиновий нікельовий/золотий/жовтий		100
GAVEL CTX-20+B2-SN/N	02881	сатиновый никель/никель/синий / сатиновий нікельовий/нікельовий/блакитний		118
GAVEL CTX-20+D-MPC/N	02880	матово-перламутровый хром/никель/прозрачный / матовий перлистый хром/нікель/прозорий		100
12V	max 50	MR-16	Gx5,3	
		2x 0,75mm <sup>2</sup>	12 cm	



MIKA CTX

Светильник потолочный декоративный / Стельовий декоративний світильник



MIKA CTX-42+D-MPC/N



MIKA CTX-42+B2-SN/N

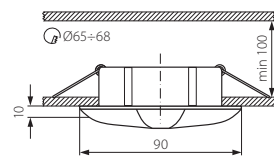

- ▶ корпус: литьё из сплава алюминия / плафон: стекло
- ▶ корпус: литво сплаву алюмінію / плафон: скло

<b>Kanlux</b>			[g]
MIKA CTX-42+D-MPC/N	02876	матово-перламутровый хром/никель/прозрачный / матовый перлистый хром/никель/прозорий	150
MIKA CTX-42+B2-SN/N	02875	сатиновый никель/никель/синий / сатиновый нікельовий/нікельовий/синій	180

12V max 50 MR-16 Gx5,3 2x 0,75mm<sup>2</sup> 12 cm 0,5 IP 20 III 1/-/50 CE

EDYP CTX

Светильник потолочный декоративный / Стельовий декоративний світильник



EDYP CTX-40+P-C



EDYP CTX-40+P-SN/N

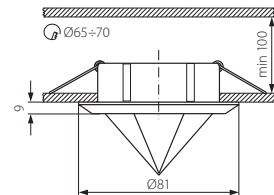

- ▶ корпус: литьё из сплава алюминия / плафон: стекло
- ▶ корпус: литво сплаву алюмінію / плафон: скло

<b>Kanlux</b>		
EDYP CTX-40+P-C	02860	хром/прозрачный / хромовий/прозорий
EDYP CTX-40+P-SN/N	02861	сатиновый никель/никель/прозрачный / сатиновый нікельовий/нікельовий/прозорий

12V max 50 MR-16 Gx5,3 2x 0,75mm<sup>2</sup> 12 cm 0,5 IP 20 III 1/-/50 162 [g] CE

DANTE CTX

Светильник потолочный декоративный / Стельовий декоративний світильник



DANTE CTX-41+D-C

- ▶ корпус: литьё из сплава алюминия / плафон: стекло
- ▶ корпус: литво сплаву алюмінію / плафон: скло

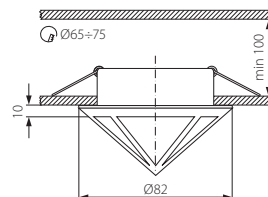

Kanlux

Kanlux



DANTE CTX-41+D-C

02871

хром/прозрачный / хромовий/прозорий



TRISTAN CTX

Светильник потолочный декоративный / Стельовий декоративний світильник

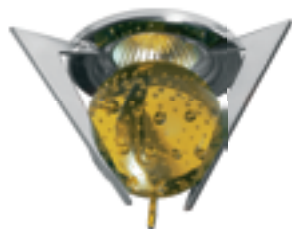

TRISTAN CTX-10+K1-C



TRISTAN CTX-10+K2-C



TRISTAN CTX-10+K4-C

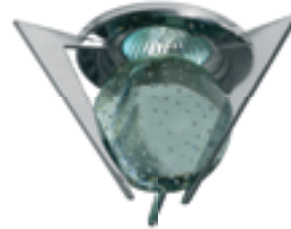

TRISTAN CTX-10+K3-C

- ▶ корпус: стальной лист / плафон: стекло
- ▶ корпус: сталевий лист / плафон: скло

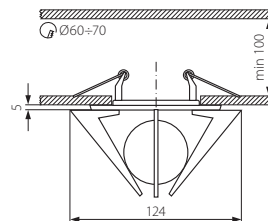

Kanlux

Kanlux



TRISTAN CTX-10+K1-C  
TRISTAN CTX-10+K2-C  
TRISTAN CTX-10+K4-C  
TRISTAN CTX-10+K3-C

02893  
02890  
02891  
02892

хром/желтый / хромовий/жовтий  
хром/синий / хромовий/блакитний  
хром/зеленый / хромовий/зелений  
хром/прозрачный / хромовий/прозорий

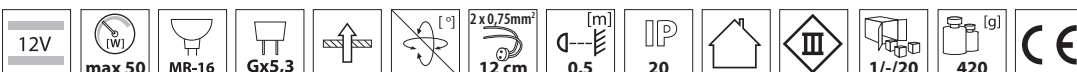

CERAMIC CTX

Светильник потолочный декоративный / Стельовий декоративний світильник



CERAMIC CTX-DS50-A



CERAMIC CTX-DS50-B



CERAMIC CTX-DS50-C

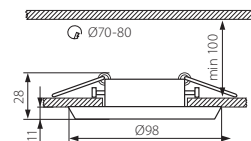

CERAMIC CTX-DS50-D



CERAMIC CTX-DS50-E



CERAMIC CTX-DS50-F

- ▶ корпус: керамика / кольцо: металл
- ▶ корпус: кераміка / кільце: метал

Kanlux



NEW	CERAMIC CTX-DS50-A	18430
NEW	CERAMIC CTX-DS50-B	18431
NEW	CERAMIC CTX-DS50-C	18432
NEW	CERAMIC CTX-DS50-D	18433
NEW	CERAMIC CTX-DS50-E	18434
NEW	CERAMIC CTX-DS50-F	18435

12V	max 50	MR-16	Gx5,3	↑	2x 0,75mm <sup>2</sup>	15 cm	0,5	IP 20	III	1/-/60	144 [g]	CE
-----	--------	-------	-------	---	------------------------	-------	-----	-------	-----	--------	---------	----

IGLO CTX

Светильник потолочный декоративный / Стельовий декоративний світильник



IGLO CTX-30+G-C/M



IGLO CTX-30+SQ-C/M

- ▶ корпус: стальной лист / плафон: стекло
- ▶ корпус: стальной лист / плафон: скло

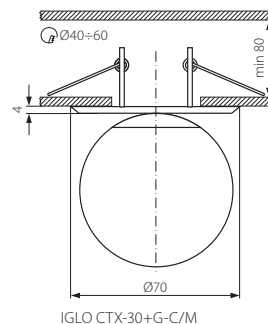

IGLO CTX-30+G-C/M

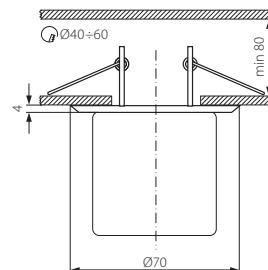

IGLO CTX-30+SQ-C/M

Kanlux	Kanlux	Color	Weight [g]
IGLO CTX-30+G-C/M	02895	матовый хром/белый / матовый хром/білий	186
IGLO CTX-30+SQ-C/M	02896	матовый хром/белый / матовый хром/білий	180

12V max 35 JC G4 2x 0.75mm<sup>2</sup> 12 cm 0,5 IP 20 III 1/-/50 CE

PERS CT

Светильник потолочный герметичный / Світильник стельовий герметичний



PERS CT-DS94-C/W

- ▶ корпус: стальной лист / защита: стекло
- ▶ корпус: стальной лист / захист: скло

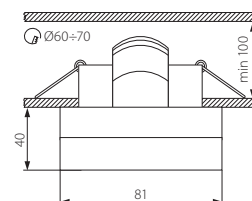

Kanlux	Kanlux	Color
PERS CT-DS94-C/W	04702	хром/белый / хромовий/білий

12V max 35 JC GY6.35 2x 0.75mm<sup>2</sup> 12 cm 0,5 IP 44 III 1/-/50 420 CE

повышенная устойчивость к проникновению влаги и пыли / предназначены для работы в местах с повышенной влажностью, например, в ванных комнатах  
 підвищена стійкість на проникнення вологі і пилу / призначений для застосування в місцях з підвищеною вологістю, наприклад, у ваних кімнатах

MARIN CT

Светильник потолочный герметичный / Світільник стельовий герметичний



MARIN CT-S80-AB



MARIN CT-S80-C



MARIN CT-S80-SN

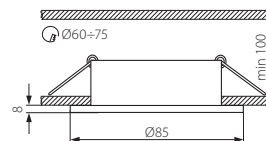

- ▶ корпус: стальной лист / защита: стекло
- ▶ корпус: сталевий лист / захист: скло

<b>Kanlux</b>		
MARIN CT-S80-AB	04710	патинированная латунь / патинувана латунь
MARIN CT-S80-C	04703	хром / хромовий
MARIN CT-S80-SN	04704	сатиновый никель / сатиновий нікельовий

12V	max 35	MR-16	Gx5,3		2x 0,75mm <sup>2</sup> 12 cm	0,5 [m]	IP 44			1/-/50	100 [g]	
-----	--------	-------	-------	--	---------------------------------	---------	-------	--	--	--------	---------	--

повышенная устойчивость к проникновению влаги и пыли / предназначены для работы в местах с повышенной влажностью, например, в ванных комнатах  
 підвищена стійкість на проникнення вологи і пилу / призначений для застосування в місцях з підвищеною вологістю, наприклад, у ваних кімнатах

QUELES CT

Светильник потолочный герметичный / Світільник стельовий герметичний



QUELES CT-DS83-SN

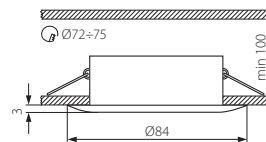

- ▶ корпус: литё из сплава алюминия / защита: стекло
- ▶ корпус: литво сплаву алюмінію / захист: скло

<b>Kanlux</b>		
QUELES CT-DS83-SN	04706	сатиновый никель / сатиновий нікельовий

12V	max 35	MR-16	Gx5,3		2x 0,75mm <sup>2</sup> 12 cm	0,5 [m]	IP 44			1/-/50	144 [g]	
-----	--------	-------	-------	--	---------------------------------	---------	-------	--	--	--------	---------	--

повышенная устойчивость к проникновению влаги и пыли / предназначены для работы в местах с повышенной влажностью, например, в ванных комнатах  
 підвищена стійкість на проникнення вологи і пилу / призначений для застосування в місцях з підвищеною вологістю, наприклад, у ваних кімнатах



**DELE AL-204**

Светильник потолочный точечный / Стельовий точковий світильник



DELE AL-204-C



DELE AL-204-C/M

- ▶ корпус: стальной лист
- ▶ корпус: сталевиий лист

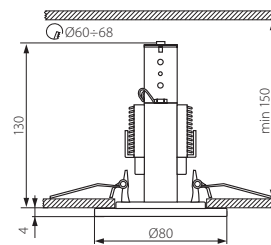

<b>Kanlux</b>		
DELE AL-204-C	00911	хром / хромовий
DELE AL-204-C/M	00913	матовый хром / матовий хром

--	--	--	--	--	--	--	--	--	--	--	--	--	--

**DELE AL-205**

Светильник потолочный точечный / Стельовий точковий світильник



DELE AL-205-C



DELE AL-205-C/M

- ▶ корпус: стальной лист
- ▶ корпус: сталевиий лист

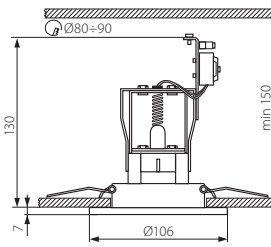

<b>Kanlux</b>		
DELE AL-205-C	00921	хром / хромовий
DELE AL-205-C/M	00923	матовый хром / матовий хром

--	--	--	--	--	--	--	--	--	--	--	--	--	--

**RAGO DL-R39**

Светильник потолочный точечный / Стельовий точковий світильник



RAGO DL-R39-W



RAGO DL-R39-G



RAGO DL-R39-AB



RAGO DL-R39-C



RAGO DL-R39-C/M

- ▶ корпус: стальной лист
- ▶ корпус: сталеви́й лист

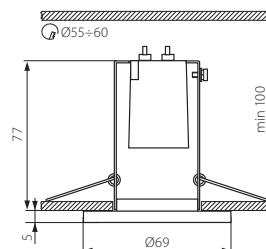

<b>Kanlux</b>		
RAGO DL-R39-W	01061	белый / білий
RAGO DL-R39-G	01062	золотой / золотий
RAGO DL-R39-AB	01060	патинированная латунь / патинована латунь
RAGO DL-R39-C	01063	хром / хромовий
RAGO DL-R39-C/M	01064	матовый хром / матовий хром

220-240V~	50/60Hz	max 30	R39	E14		[°]	3 x 1	0,5	IP 20			1/4/100	96 [g]	
-----------	---------	--------	-----	-----	--	-----	-------	-----	-------	--	--	---------	--------	--

**RAGO DL-R39T**

Светильник потолочный точечный / Стельовий точковий світильник



RAGO DL-R39T-W



RAGO DL-R39T-G



RAGO DL-R39T-AB



RAGO DL-R39T-C



RAGO DL-R39T-C/M

- ▶ корпус: стальной лист
- ▶ корпус: сталеви́й лист

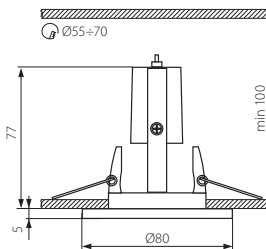

<b>Kanlux</b>		
RAGO DL-R39T-W	01066	белый / білий
RAGO DL-R39T-G	01067	золотой / золотий
RAGO DL-R39T-AB	01065	патинированная латунь / патинована латунь
RAGO DL-R39T-C	01068	хром / хромовий
RAGO DL-R39T-C/M	01069	матовый хром / матовий хром

220-240V~	50/60Hz	max 30	R39	E14		[°] 15	3 x 1	0,5	IP 20			1/4/100	116 [g]	
-----------	---------	--------	-----	-----	--	--------	-------	-----	-------	--	--	---------	---------	--



RAGO DL-R50

Светильник потолочный точечный / Стельовий точковий світильник



- ▶ корпус: стальной лист
- ▶ корпус: сталеви лист

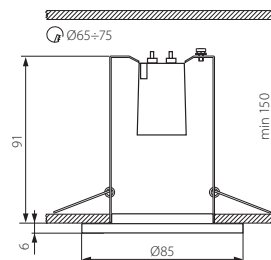

<b>Kanlux</b>		
RAGO DL-R50-W	01071	белый / білий
RAGO DL-R50-G	01072	золотой / золотий
RAGO DL-R50-AB	01070	патинированная латунь / патинувана латунь
RAGO DL-R50-C	01073	хром / хромовий
RAGO DL-R50-C/M	01074	матовый хром / матовий хром

220-240V~ 50/60Hz max 60 R50 E14 3 x 1 0,5 IP 20 1/4/80 116 g CE

BONI DL

Светильник потолочный точечный / Стельовий точковий світильник



- ▶ корпус: стальной лист
- ▶ корпус: сталеви лист

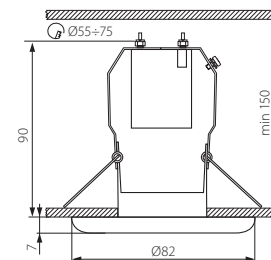

<b>Kanlux</b>		
BONI DL-RD50-SN/G	04922	сатиновый никель/золото / сатиновий нікельовий/золотий
BONI DL-RD50-SN/N	04923	сатиновый никель/никель / сатиновий нікельовий/нікель
BONI DL-RD50-PS/G	04920	перламутрово-серебрянный/золотой / перлистый-срібний/золотий
BONI DL-RD50-PG/N	04921	перламутрово-золотой/никель / перлистый-золотий/нікельовий

220-240V~ 50/60Hz max 60 R50 E14 3 x 1,5 0,5 IP 20 1/4/80 120 g CE

RAGO DL-R50E

Светильник потолочный точечный / Стельовий точковий світильник



RAGO DL-R50E-C



RAGO DL-R50E-C/M

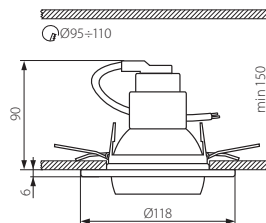

- ▶ корпус: стальной лист
- ▶ корпус: сталевиий лист

<b>Kanlux</b>		
RAGO DL-R50E-C	01078	хром / хромовий
RAGO DL-R50E-C/M	01077	матовый хром / матовий хром

220-240V~ 50/60Hz max 60 R50 E14 15 2x0,75mm<sup>2</sup> 0,5 IP 20 1/1-20 250 CE

VABI DL

Светильник потолочный точечный / Стельовий точковий світильник



VABI DL-RS50-C



VABI DL-RS50-C/M

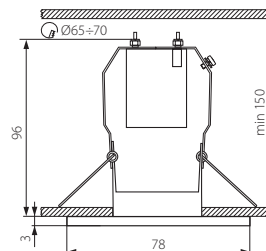

- ▶ корпус: стальной лист
- ▶ корпус: сталевиий лист

<b>Kanlux</b>		
VABI DL-RS50-C	04930	хром / хромовий
VABI DL-RS50-C/M	04931	матовый хром / матовий хром

220-240V~ 50/60Hz max 60 R50 E14 15 3x1,5 0,5 IP 20 1/4/80 110 CE

**RAGO DL-R63**

Светильник потолочный точечный / Стельовий точковий світильник



RAGO DL-R63-W



RAGO DL-R63-C



RAGO DL-R63-C/M

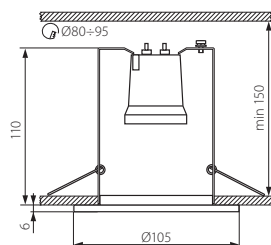

- ▶ корпус: стальной лист
- ▶ корпус: стальной лист

<b>Kanlux</b>		
RAGO DL-R63-W	01081	белый / білий
RAGO DL-R63-C	01083	хром / хромовий
RAGO DL-R63-C/M	01084	матовый хром / матовий хром

220-240V~	50/60Hz	max 60	R63	E27		[°]	[mm] 3 x 1	[m] 0,5	IP 20			1/4/80	[g] 144	
-----------	---------	--------	-----	-----	--	-----	------------	---------	-------	--	--	--------	---------	--

**RAGO DL-R80**

Светильник потолочный точечный / Стельовий точковий світильник



RAGO DL-R80-W



RAGO DL-R80-C



RAGO DL-R80-C/M

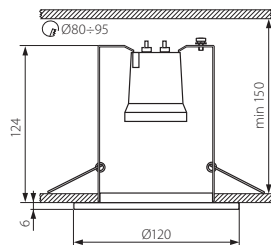

- ▶ корпус: стальной лист
- ▶ корпус: стальной лист

<b>Kanlux</b>		
RAGO DL-R80-W	01091	белый / білий
RAGO DL-R80-C	01093	хром / хромовий
RAGO DL-R80-C/M	01094	матовый хром / матовий хром

220-240V~	50/60Hz	max 100	R80	E27		[°]	[mm] 3 x 1	[m] 0,5	IP 20			1/4/60	[g] 154	
-----------	---------	---------	-----	-----	--	-----	------------	---------	-------	--	--	--------	---------	--



**GIVRO LED**

Световой шнур LED / Світлодіодний модуль LED



GIVRO LED-WW 50M



GIVRO LED-CW 50M



GIVRO LED-Y 50M



GIVRO LED-GN 50M



GIVRO LED-BL 50M



GIVRO LED-RE 50M

► корпус: пластмаса

► корпус: пластмаса

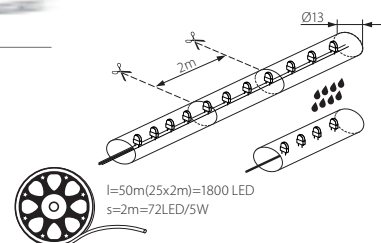

NEW

**Kanlux**



GIVRO LED-WW 50M  
GIVRO LED-CW 50M  
GIVRO LED-Y 50M  
GIVRO LED-GN 50M  
GIVRO LED-BL 50M  
GIVRO LED-RE 50M

08642  
08630  
08634  
08633  
08631  
08632

тепло-белый / теплый білий  
холодно-белый / холодно-білий  
желтая / жовта  
зеленая / зелена  
синяя / блакитна  
красная / червона

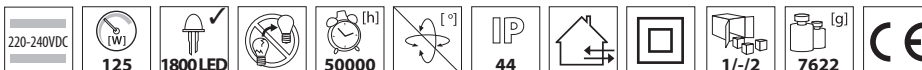

шнур длиной в 50м / возможность делить ленты LED на сегменты (2м = 72 x LED) / для правильной работы требуется оборудование для питания GIVRO PR SET доступные в предложении фирмы Kanlux  
довжина 50м / можливість ділити стрічки LED на сегменти (2м = 72 x LED) / для правильної роботи використовуйте блок живлення GIVRO PR SET, доступний у пропозиції Kanlux

## GIVRO

Элементы системы GIVRO LED / Елементи системи GIVRO LED



GIVRO PR SET



GIVRO-90L



GIVRO-I

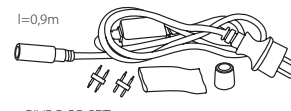

GIVRO PR SET



GIVRO-T



GIVRO-X



GIVRO-PEND

x10

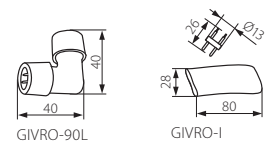

GIVRO-90L

GIVRO-I

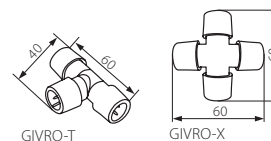

GIVRO-T

GIVRO-X



x3

GIVRO-Z

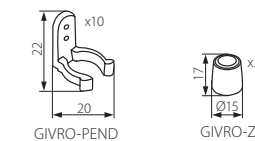

GIVRO-PEND

GIVRO-Z

▶ пластмасса

▶ пластмаса

Kanlux				
GIVRO PR SET	08637	провод присоединения / з'єднувальний провід	1/-/75	167
GIVRO-90L	08636	соединитель 90° / з'єднувач 90°	1/-/300	8
GIVRO-I	08639	соединитель "I" / з'єднувач "I"	1/-/700	4
GIVRO-T	08641	соединитель "T" / з'єднувач "T"	1/-/300	12
GIVRO-X	08635	соединитель "X" / з'єднувач "X"	1/-/300	14
GIVRO-PEND	08640	подвес / підвіс	1/-/250	13
GIVRO-Z	08638	заглушка / заглушка	1/-/500	5



GIVRO PR SET электропитание 220-240V~; 50/60Гц, служит для соединения питания со шнуром / GIVRO-90L служит для соединения двух отрезков шнура под углом 90° / GIVRO-I служит для линейного соединения двух отрезков шнура / GIVRO-T служит для соединения по форме буквы „Т” трех отрезков шнура / GIVRO-X служит для соединения по форме буквы „X” четырех отрезков шнура / GIVRO-PEND служит для крепления шнура на монтажной поверхности / GIVRO-PEND: упаковка -10 штук / GIVRO-Z служит для заглушки свободных концов шнура / GIVRO-Z: упаковка - 3 штуки  
 GIVRO PR SET - напруга живлення 220-240V~; 50/60Hz, використовується для підключення живлення до шнура / GIVRO-90L використовується для з'єднання двох шнурів під кутом 90° / GIVRO-I використовується для з'єднання на зразок літери „I” двох шнурів / GIVRO-T використовується для з'єднання на зразок літери „Т” трьох шнурів / GIVRO-X використовується для з'єднання на зразок літери „X” чотирьох шнурів / GIVRO-PEND використовується для кріплення шнура на монтажній площині / GIVRO-PEND: упаковка із 10 штук / GIVRO-Z використовується для заглишення вільних кінців шнурів / GIVRO-Z: упаковка із 3 штук

GRANDO LED-RGB

Линейные модули LED / Лінійні модулі LED



GRANDO LED-RGB 5M

- ▶ корпус: пластмасса
- ▶ корпус: пластмаса

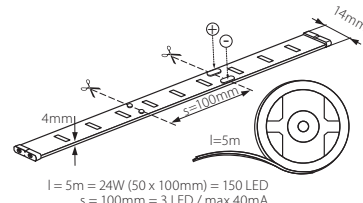
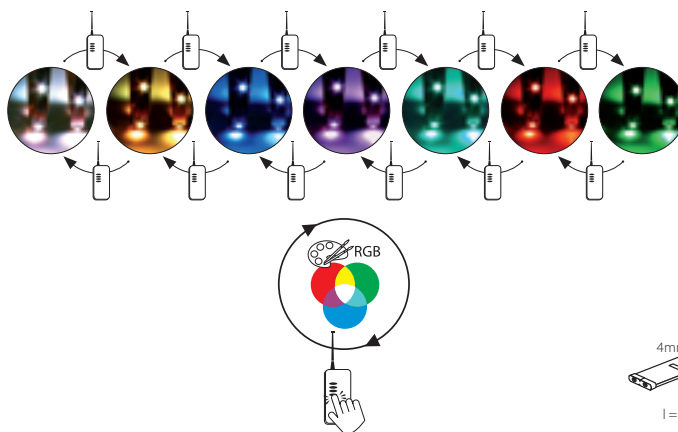

**Kanlux**  
GRANDO LED-RGB 5M 08510



пояс длиной в 5м / возможность делить ленты LED на сегменты (100мм = 3 x LED) / для правильной работы требуется CONTROLLER LED RGB, питающийся благодаря электронному блоку питания LED 12V DC, напр. DRIFT или TRETO доступные в предложении Kanlux / пояс использует диоды LED RGB, предоставляющие возможность получения 7 цветов освещения / продукт обладает высокой степенью IP67, благодаря чему устойчив к проникновению воды и пыли  
 стрічка довжиною 5м / можливість ділити на сегменти (100мм = 3 x LED) / для правильної роботи використовуйте CONTROLLER LED RGB, підключений за допомогою електронного блоку живлення LED 12V постійного струму, напр. DRIFT або TRETO, доступний в асортименті Kanlux / використовуються діоди LED RGB, що дають можливість отримати 7 кольорів світла / модуль має високий рівень захисту IP67, завдяки чому є стійким до проникання води та пилу

АКСЕСУАРИ / АКЕСУАРИ

CONTROLLER LED RGB | 08040 | контроллер линейных модулей LED RGB / контролер лінійних модулів LED RGB

CONTROLLER LED RGB

Контроллер линейных модулей LED RGB / Контролер лінійних модулів LED RGB



CONTROLLER LED RGB

- ▶ корпус контроллера: сплав алюминия / корпус пульта: пластмасса
- ▶ корпус переключателя: алюминієвий сплав / корпус пульта: пластмаса

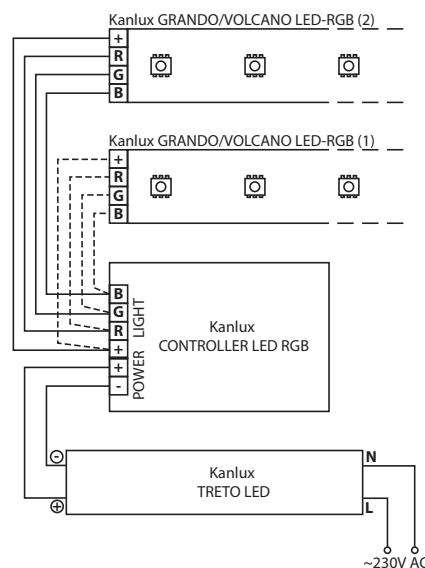
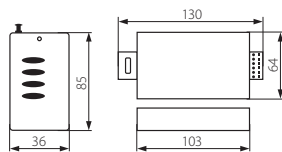

Примерная схема системы питания и управления цветом линейных модулей LED RGB  
 Зразкова схема живлення та керування барвою лінійних модулів LED-RGB

**Kanlux**  
CONTROLLER LED RGB 08040 | серебристый / срібний



программы контрольного индикатора - цвета и переход: 1.красный, 2.зеленый, 3.желтый, 4.голубой, 5.пурпурный, 6.бирюзовый, 7.белый, 8.циклическое изменение цветов, 9.разные цвета, 10.медленное циклическое изменение цветов, 11.разные цвета и медленное изменение цветов / один контрольный индикатор может обслуживать параллельно до 6 поясов GRANDO LED-RGB 5M или VOLCANO LED-RGB 5M (следует подобрать соответствующую мощность блока питания) / в комплекте пульт с радиусом до 10м (18м в открытом пространстве)  
 програми контролера – кольори та переходи: 1.червоний, 2.зелений, 3.жовтий, 4.блакитний, 5.пурпурний, 6.бірюзовий, 7.білий, 8.циклічна зміна кольорів, 9.різні кольори у випадковому порядку, 10.повільна циклічна зміна кольорів, 11.різні кольори у випадковому порядку та повільна зміна кольорів / один перемикач може обслуговувати одночасно до 6 модулів GRANDO LED-RGB 5M або VOLCANO LED-RGB 5M (необхідно відповідним чином підібрати потужність блоку живлення) / у комплекті пульт із радіусом дії до 10м (18м на відкритому просторі)

GRANDO LED

Линейные модули LED / Лінійні модулі LED



GRANDO LED-WW 5M



GRANDO LED-CW 5M



GRANDO LED-Y 5M



GRANDO LED-OR 5M



GRANDO LED-GN 5M



GRANDO LED-BL 5M



GRANDO LED-RE 5M

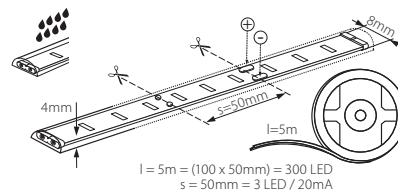

► корпус: пластмасса

► корпус: пластмасса



GRANDO LED-WW 5M  
 GRANDO LED-CW 5M  
 GRANDO LED-Y 5M  
 GRANDO LED-OR 5M  
 GRANDO LED-GN 5M  
 GRANDO LED-BL 5M  
 GRANDO LED-RE 5M

08470  
 08471  
 08475  
 08473  
 08472  
 08476  
 08474

тепло-белый / теплый білий  
 холодно-белый / холодно-білий  
 желтая / жовта  
 оранжевый / помаранчева  
 зеленая / зелена  
 синяя / синя  
 красная / червона

2700-3200  
 5000-6500  
 -  
 -  
 -  
 -

12V DC	24	300 LED	120	50000	15 cm	2x0,5mm <sup>2</sup>	0,1	IP 65	III	1/10/50	140	CE
--------	----	---------	-----	-------	-------	----------------------	-----	-------	-----	---------	-----	----

пояс длиной в 5м / можливість ділити ленти LED на сегменти (50мм = 3 x LED) / для правильной работы требуется электронный питатель LED, напр. DRIFT или TRET0, доступный в предложении Kanlux / продукт обладает высокой степенью IP65, благодаря чему устойчив к проникновению воды и пыли  
 довжина 5м / можливість ділити на сегменти (50мм = 3 x LED) / для правильной работы використовуйте електронний блок живлення LED, напр., DRIFT або TRET0, доступний в пропозиції Kanlux / продукт має високий рівень захисту IP65, завдяки чому є стійким до проникання води та пилу



**VOLCANO LED-RGB**

Линейные модули LED / Лнійні модулі LED

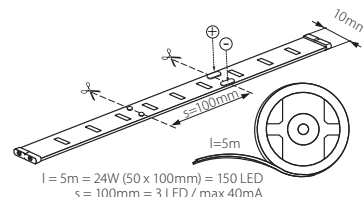
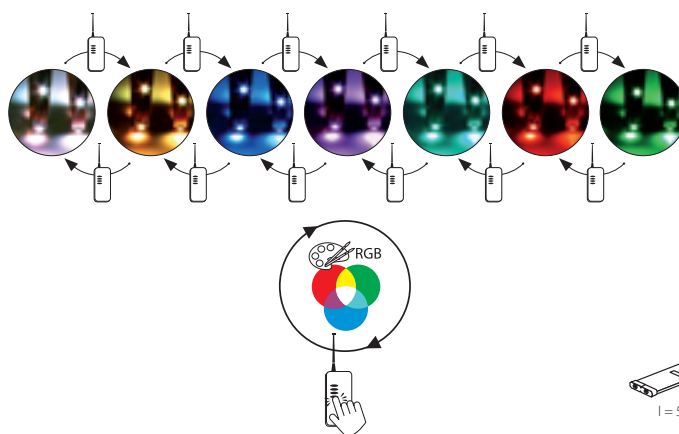

**Kanlux** VOLCANO LED-RGB 5M 08030

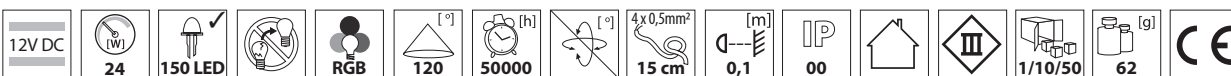

пояс длиной в 5м / возможность делить ленты LED на сегменты (100мм = 3 x LED) / для правильной работы требуется CONTROLLER LED RGB, питающийся благодаря электронному блоку питания LED 12V DC, напр. DRIFT или TRETO доступные в предложении Kanlux / пояс использует диоды LED RGB, предоставляющие возможность получения 7 цветов освещения

довжина 5м / можливість ділити на сегменти (100мм = 3 x LED) / для правильної роботи використовуйте CONTROLLER LED RGB, підключений за допомогою електронного блоку живлення LED 12V постійного струму, напр. DRIFT або TRETO, доступний в асортименті Kanlux / використовуються діоди LED RGB, що дають можливість отримати 7 кольорів світла

**АКСЕСУАРИ / АКЕСУАРИ**

CONTROLLER LED RGB | 08040 | контроллер линейных модулей LED RGB / контролер лнійних модулів LED RGB

**CONTROLLER LED RGB**

Контроллер линейных модулей LED RGB / Контролер лнійних модулів LED RGB

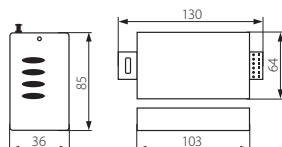

**Kanlux** CONTROLLER LED RGB 08040 серебряный / срібний



программы контрольного индикатора - цвета и переход: 1.красный, 2.зеленый, 3.желтый, 4.голубой, 5.пурпурный, 6.бирюзовый, 7.белый, 8.циклическое изменение цветов, 9.разные цвета, 10.медленное циклическое изменение цветов, 11.разные цвета и медленное изменение цветов / один контрольный индикатор может обслуживать параллельно до 6 поясов GRANDO LED-RGB 5M или VOLCANO LED-RGB 5M (следует подобрать соответствующую мощность блока питания) / в комплекте пульт с радиусом до 10м (18м в открытом пространстве)

програми контролера – кольори та переходи: 1.червоний, 2.зелений, 3.жовтий, 4.блакитний, 5.пурпурний, 6.бірюзовий, 7.білий, 8.циклічна зміна кольорів, 9.різні кольори у випадковому порядку, 10.повільна циклічна зміна кольорів, 11.різні кольори у випадковому порядку та повільна зміна кольорів / один перемикач може обслуговувати одночасно до 6 модулів GRANDO LED-RGB 5M або VOLCANO LED-RGB 5M (необхідно відповідним чином підібрати потужність блоку живлення) / у комплекті пульт із радіусом дії до 10м (18м на відкритому просторі)

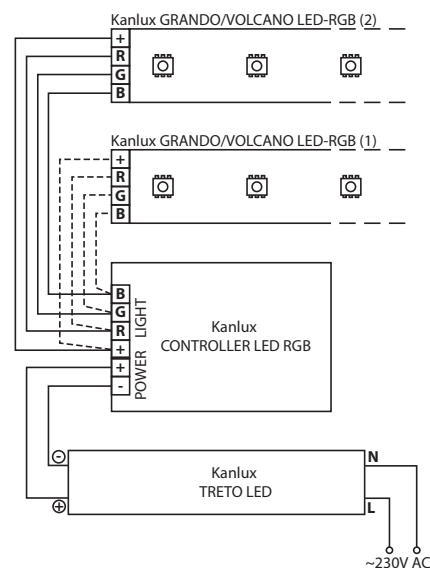

Примерная схема системы питания и управления цветом линейных модулей LED RGB  
Зразкова схема живлення та керування барвою лнійних модулів LED-RGB

**VOLCANO LED**

Линейные модули LED / Лнійні модулі LED

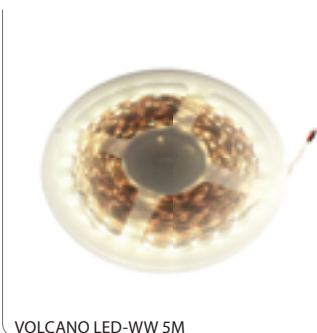

VOLCANO LED-WW 5M

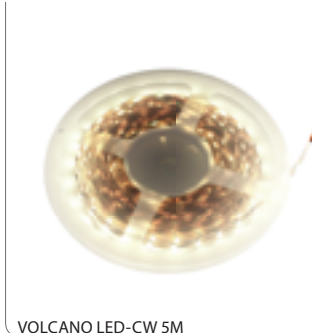

VOLCANO LED-CW 5M

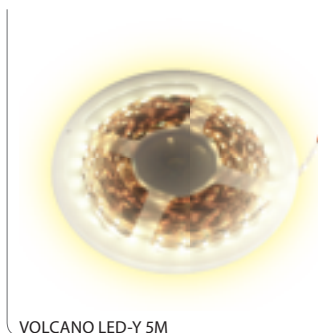

VOLCANO LED-Y 5M

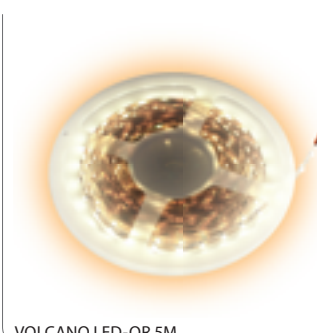

VOLCANO LED-OR 5M

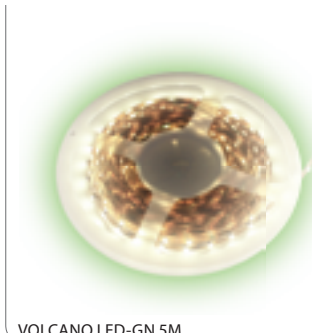

VOLCANO LED-GN 5M

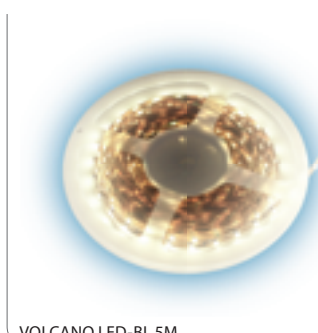

VOLCANO LED-BL 5M

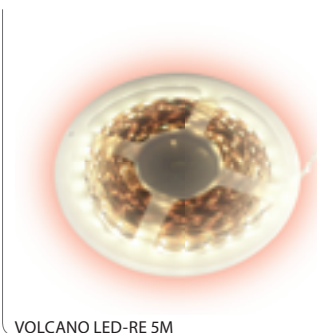

VOLCANO LED-RE 5M

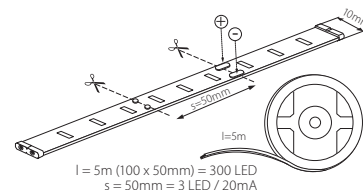

- ▶ корпус: пластмасса
- ▶ корпус: пластмаса

Kanlux			$T_c$ (K)
VOLCANO LED-WW 5M	07295	тепло-белый / теплый білий	2700-3200
VOLCANO LED-CW 5M	07294	холодно-белый / холодно-білий	5000-6500
VOLCANO LED-Y 5M	07293	желтая / жовта	-
VOLCANO LED-OR 5M	07296	оранжевый / помаранчева	-
VOLCANO LED-GN 5M	07292	зеленая / зелена	-
VOLCANO LED-BL 5M	07290	синяя / синя	-
VOLCANO LED-RE 5M	07291	красная / червона	-

--	--	--	--	--	--	--	--	--	--	--	--	--	--

пояс длиной в 5м / можливість ділити ленти LED на сегменти (50мм = 3 x LED) / для правильной работы требуется электронный питатель LED, напр. DRIFT или TRETO, доступный в предложении Kanlux  
 довжина 5м / можливість ділити на сегменти (50мм = 3 x LED) / для правильной работы використовуйте електронний блок живлення LED, напр., DRIFT або TRETO, доступний в пропозиції Kanlux

ISTRO LED

Линейные модули LED / Лінійні модулі LED

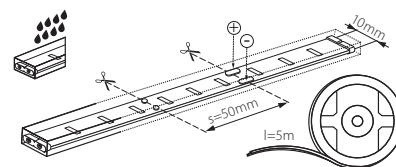

$l = 5m (100 \times 50mm) = 300 \text{ LED}$   
 $s = 50mm = 3 \text{ LED} / 20mA$

ISTRO LED

- ▶ корпус: пластмасса
- ▶ корпус: пластмаса

12V DC	WI 24	300 LED	Light bulb icon	120	50000	2x0,5mm <sup>2</sup> 15 cm	0,1	IP 65	House icon	III	1/10/50	160	CE
--------	-------	---------	-----------------	-----	-------	-------------------------------	-----	-------	------------	-----	---------	-----	----

пояс длиной в 5м / возможность делить ленты LED на сегменты (50мм = 3 x LED) / для правильной работы требуется электронный питатель LED, напр. DRIFT или TRET0, доступный в предложении Kanlux / продукт обладает высокой степенью IP65, благодаря чему устойчив к проникновению воды и пыли  
 довжина 5м / можливість ділити на сегменти (50мм = 3 x LED) / для правильної роботи використовуйте електронний блок живлення LED, напр., DRIFT або TRET0, доступний в пропозиції Kanlux / модуль має високий рівень IP65, завдяки чому є стійким до проникання води та пилу

LINEAL LED

Комплект из трех линейных модулей LED / Комплект із трьох лінійних модулів LED

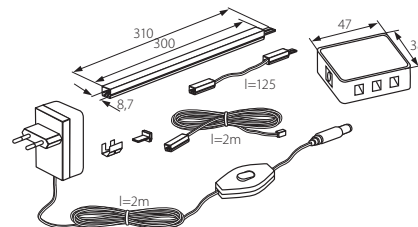

LINEAL 3LED12

- ▶ корпус: пластмасса
- ▶ корпус: пластмаса

220-240V~	50/60Hz	WI 3	3x12 LED	Light bulb icon	Tc [K] 4000-4500	50000	200 cm	IP 20	House icon	III	1/10/40	230	CE
-----------	---------	------	----------	-----------------	------------------	-------	--------	-------	------------	-----	---------	-----	----

возможность соединения между собой модулей LED в ряд, в так называемую „световую линию“ с помощью коротких соединительных кабелей / возможность параллельного соединения между собой модулей LED с помощью длинных соединительных кабелей / блок питания с выключателем (1 шт.), распределитель питания (1 шт.), короткие соединительные кабели 12,5 см (2 шт.), длинные соединительные провода 2 м (3 шт.), заглушки модуля LED (3 шт.), держатели, кронштейны и монтажные аксессуары в комплекте

можливість з'єднання між собою модулів LED у рядок, у так звану „світлову лінію“ за допомогою коротких з'єднувальних кабелів / можливість паралельного з'єднання між собою модулів LED за допомогою довгих з'єднувальних кабелів / блок живлення з вимикачем (1шт.), розподільник живлення (1шт.), короткі з'єднувальні кабелі 12,5 см (2шт.), довгі з'єднувальні кабелі 2 м (3шт.), заглушки модуля LED (3шт.), тримачі, кронштейни та монтажні аксесуари у комплекті

**KINA LED KT**

Настольная лампа POWER LED / Настільна лампа POWER LED



KINA LED3W KT-C/M

- ▶ основание: металл/пластмасса / плафон: пластмасса / держатель: сплав металла
- ▶ основа: метал/пластмаса / плафон: пластмаса / кронштейн: металевий сплав

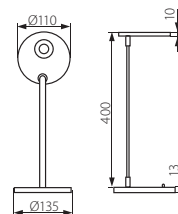

**Kanlux**

KINA LED3W KT-C/M



08425



матовый хром / матовый хром

220-240V~	50/60Hz	4,5	1 POWER LED	3000-3500	200	60	≥80	20000	OFF
330	90	2x0,5mm <sup>2</sup>	200 cm	0,1	IP 20	1/-/12	980	CE	

**JESS LED KT**

Настольная лампа POWER LED / Настільна лампа POWER LED



JESS LED3W KT-C/M

- ▶ основание, плафон: алюминий / держатель: сплав металла
- ▶ основа, плафон: алюміній / кронштейн: металевий сплав

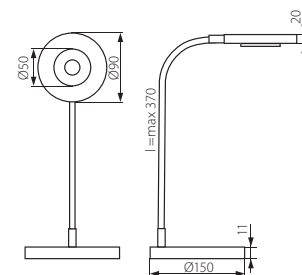

**Kanlux**

JESS LED3W KT-C/M



08430



матовый хром / матовый хром

220-240V~	50/60Hz	4,5	1 POWER LED	3000-3500	200	60	≥80	20000	OFF
330	180	2x0,5mm <sup>2</sup>	200 cm	0,1	IP 20	1/-/12	770	CE	

**ТОКА LED KT**

Настольная лампа LED / Настільна лампа LED



ТОКА 30LED KT-B



ТОКА 30LED KT-BL



ТОКА 30LED KT-RE

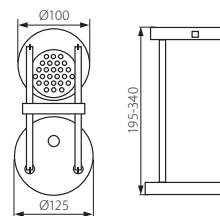

- ▶ основание: металл/пластмасса / плафон: пластмасса / держатель: сплав металла
- ▶ основа: метал/пластмаса / плафон: пластмаса / кронштейн: металевий сплав

<b>Kanlux</b>		
ТОКА 30LED KT-B	08421	черный / чорний
ТОКА 30LED KT-BL	08420	синий / блакитний
ТОКА 30LED KT-RE	08422	красный / червоний

220-240V~	50/60Hz	4	30 LED		Tc [K] 3000-3500	150	45	Ra ≥80	20000	
	180	2 x 0,5mm <sup>2</sup> 200 cm	USB 130 cm	0,1	IP 20			1/-/20	610	CE

**KELA LED KT**

Настольная лампа LED / Настільна лампа LED



KELA 48LED KT-SR

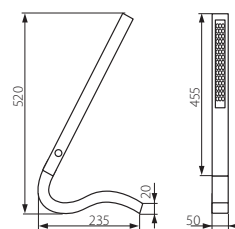

- ▶ основание: пластмасса / корпус: сплав алюминия
- ▶ основа: пластмаса / корпус: алюмінієвий сплав

<b>Kanlux</b>		
KELA 48LED KT-SR	08435	серебряный / срібний

220-240V~	50/60Hz	4	48+3 LED		Tc [K] 3000-3500	240	45	Ra ≥80	20000	
	180	2 x 0,5mm <sup>2</sup> 180 cm	0,2	IP 20			1/-/10	630	CE	

основание подсвечено синим цветом / підставка підсвічується синім кольором



CARI LED KT

Декоративная арматура LED / Декоративний світильник LED



CARI LED18 KT-87

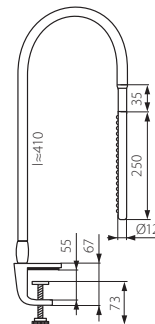

- ▶ корпус: стальной лист
- ▶ корпус: сталевий лист

<b>Kanlux</b>		
CARI LED18 KT-87	07760	серебряный / срібний

220-240V~	50/60Hz	3	18 LED		Tc [K] 4000-4500	[h] 20000		[°]	180 cm	IP 0,1	IP 20		1/6/24	[g] 335	
-----------	---------	---	--------	--	---------------------	--------------	--	-----	--------	-----------	----------	--	--------	------------	--

свительник оснащен блоком питания LED неразъемно соединенным со светильником проводом / оборудован зажимом, позволяющим прикрепить основание к краю столешницы или полки  
оснащений блоком живлення LED, який з'єднаний із світильником за допомогою кабелю / оснащений кронштейном для кріплення до краю столу або полиці



**IBIS KT030**

Настольная лампа / Настільна лампа



IBIS KT030-BL



IBIS KT030-GR

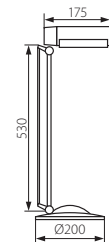

- ▶ основание, держатель: металл / плафон, верх основания: пластмасса / светоотражатель: алюминий
- ▶ основа, кронштейн: метал / плафон, верх підставки: пластмаса / світловідбивач: алюміній

<b>Kanlux</b>		
IBIS KT030-BL	01881	синий / блакитний
IBIS KT030-GR	01883	серый / сірий

220-240V~	50/60Hz	max 20	COMPACT	E27	On/Off	↓	[°]	2x0,75mm <sup>2</sup> 175 cm	[m] 0,1	IP 20	House icon	□	1/-/6	1540 [g]	CE
-----------	---------	--------	---------	-----	--------	---	-----	---------------------------------	------------	-------	------------	---	-------	----------	----

**IBIS KT028**

Настольная лампа / Настільна лампа



IBIS KT028-BL



IBIS KT028-GR

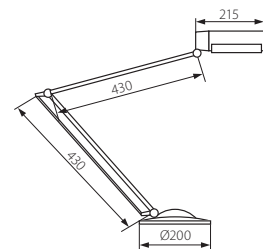

- ▶ основание, держатель: металл / плафон, верх основания: пластмасса / светоотражатель: алюминий
- ▶ основа, кронштейн: метал / плафон, верх підставки: пластмаса / світловідбивач: алюміній

<b>Kanlux</b>		
IBIS KT028-BL	01886	синий / блакитний
IBIS KT028-GR	01888	серый / сірий

220-240V~	50/60Hz	max 20	COMPACT	E27	On/Off	↓	[°]	2x0,75mm <sup>2</sup> 175 cm	[m] 0,1	IP 20	House icon	□	1/-/6	2550 [g]	CE
-----------	---------	--------	---------	-----	--------	---	-----	---------------------------------	------------	-------	------------	---	-------	----------	----

держатель с возможностью регулировки / тримач може регулюватися



**IBIS KT028C**

Настольная лампа / Настільна лампа



IBIS KT028C-BL



IBIS KT028C-GR

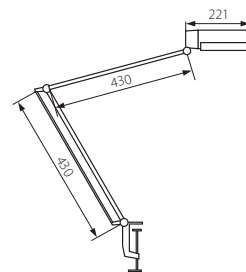

- ▶ зажим, держатель: металл / плафон: пластмасса / светоотражатель: алюминий
- ▶ зажим, кронштейн: метал / плафон: пластмасса / світловідбивач: алюміній

<b>Kanlux</b>		
IBIS KT028C-BL	01871	синий / блакитний
IBIS KT028C-GR	01873	серый / сірий

220-240V~	50/60Hz	max 20	COMPACT	E27	OFF/ON	[°]	2 x 0,75mm <sup>2</sup>	175 cm	[m]	IP 20	House icon	Square icon	1/-/12	480 [g]	CE
-----------	---------	--------	---------	-----	--------	-----	-------------------------	--------	-----	-------	------------	-------------	--------	---------	----

держатель с возможностью регулировки / оборудован зажимом, позволяющим прикрепить основание к краю столешницы или полки  
тримач може регулюватися / має кронштейн для кріплення до краю столу або полиці

**HERON KT**

Настольная лампа / Настільна лампа



HERON KT017C-W



HERON KT017C-B

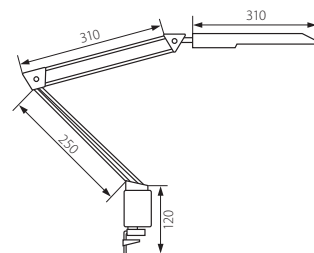

- ▶ зажим, держатель: металл / плафон: пластмасса / светоотражатель: алюминий
- ▶ зажим, кронштейн: метал / плафон: пластмасса / світловідбивач: алюміній

<b>Kanlux</b>		
HERON KT017C-W	01878	белый / білий
HERON KT017C-B	01879	черный / чорний

220-240V~	50/60Hz	11	VVG BALLAST	T1U	G23	OFF/ON	[°]	2 x 0,75mm <sup>2</sup>	175 cm	[m]	IP 20	House icon	Square icon	1/-/6	820 [g]	CE
-----------	---------	----	-------------	-----	-----	--------	-----	-------------------------	--------	-----	-------	------------	-------------	-------	---------	----

держатель с возможностью регулировки / оборудован зажимом, позволяющим прикрепить основание к краю столешницы или полки  
тримач може регулюватися / має кронштейн для кріплення до краю столу або полиці

MIRON KT

Настольная лампа / Настільна лампа



MIRON KT040-GF/T

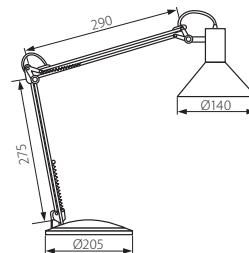

- ▶ основание: пластмасса / плафон: лакированный стальной лист / держатель: алюминиевый
- ▶ основа: пластмаса / плафон: лакований сталевий лист / кронштейн: алюміній

Kanlux



MIRON KT040-GF/T

07200

серый металлик / сiрий металік

220-240V~	50/60Hz	max 40	E14	On/Off	↓	[°]	2x0,75mm <sup>2</sup> 190 cm	[m] 0,2	IP 20	House icon	□	1/-/8	1510 [g]	CE
-----------	---------	--------	-----	--------	---	-----	---------------------------------	------------	-------	------------	---	-------	----------	----

держатель с возможностью регулировки / тримач може регулюватися

YOSSI KT

Настольная лампа / Настільна лампа



YOSSI KT-20-SR

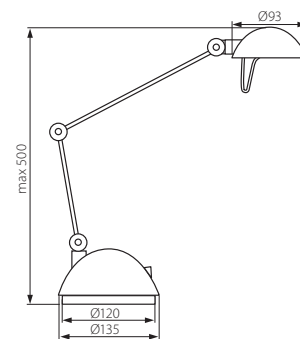

- ▶ корпус: пластмасса / держатель: сплав черного металла / плафон: стекло / светоотражатель: алюминий
- ▶ корпус: пластмаса / кронштейн: сплав металу / плафон: скло / світловідбивач: алюміній

Kanlux



YOSSI KT-20-SR

18200

серебряный / сiрбний

220-240V~	50/60Hz	max 20	JC	G4	On/Off	↓	[°] 100	2x0,75mm <sup>2</sup> 160 cm	[m] 0,2	IP 20	House icon	□	1/-/6	1150 [g]	CE
-----------	---------	--------	----	----	--------	---	------------	---------------------------------	------------	-------	------------	---	-------	----------	----

держатель с возможностью регулировки / трансформатор, встроенный в основание / тримач може регулюватися / трансформатор встроєн в основанье

MADRE SX

Настольная лампа / Настільна лампа



MADRE SX2037 GN/T



MADRE SX2037 BLN/T



MADRE SX2037 BLN/TR



MADRE SX2037 GF/T



MADRE SX2037 GFD/T



MADRE SX2037 RE/T



- ▶ основание, плафон: пластмасса / держатель, светоотражатель: алюминий / защита: стекло
- ▶ основа, плафон: пластмаса / кронштейн, світловідбивач: алюміній / захист: скло

**Kanlux**



MADRE SX2037 GN/T  
MADRE SX2037 BLN/T  
MADRE SX2037 BLN/TR  
MADRE SX2037 GF/T  
MADRE SX2037 GFD/T  
MADRE SX2037 RE/T

01930  
01931  
01935  
01933  
01934  
01932

зеленый металлик / зеленый металік  
синий металлик / блакитний металік  
прозрачный синий / прозорий-блакитний  
серый металлик / сірий металік  
графитовый металлик / графітний металік  
красный металлик / червоний металік

220-240V~	50/60Hz	max 20	JC	G4	Off/On	↓	[°]	2x0,75mm <sup>2</sup> 160 cm	[m] 0,2	IP 20	House icon	□	1/-/12	900 [g]	CE
-----------	---------	--------	----	----	--------	---	-----	---------------------------------	------------	----------	------------	---	--------	---------	----

держатель, изгибаемый в верхней части / трансформатор встроен в основание  
гнучкий тримач може регулюватися / трансформатор вбудований в основу



NELI SX

Настольная лампа / Настільна лампа

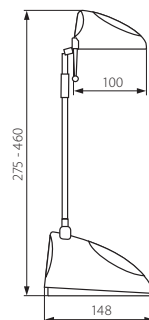
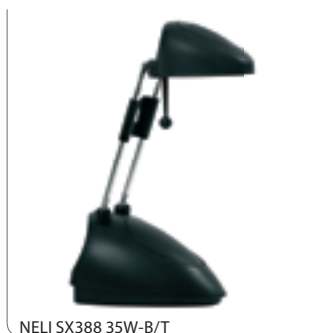

- ▶ основание, плафон: пластмасса / держатель, светоотражатель: алюминий / защита: стекло
- ▶ основа, плафон: пластмаса / кронштейн, світловідбивач: алюміній / захист: скло

**Kanlux**



NELI SX388 35W-W/T  
 NELI SX388 35W-B  
 NELI SX388 35W-B/T  
 NELI SX388 35W-GND/T  
 NELI SX388 35W-BLN/T  
 NELI SX388 35W-GF/T  
 NELI SX388 35W-PU/T

01855  
 01852  
 01854  
 01868  
 01867  
 01869  
 01870

белый металлик / білий металік  
 черный / чорний  
 черный металлик / чорний металік  
 зеленый металлик / зелений металік  
 синий металлик / блакитний металік  
 серый металлик / сірий металік  
 пурпурный металлик / пурпуровий металік

220-240V~	50/60Hz	max 35	JC	GY6.35	On/Off	↓	↻	2x0.75mm <sup>2</sup> 165 cm	[m] 0,2	IP 20	House icon	□	1/-/12	900 [g]	CE
-----------	---------	--------	----	--------	--------	---	---	---------------------------------	------------	----------	------------	---	--------	---------	----

телескопический держатель / трансформатор, встроенный в основание  
 телескопічний тримач / трансформатор вбудований в основу

GOLBA SX

Настольная лампа / Настільна лампа

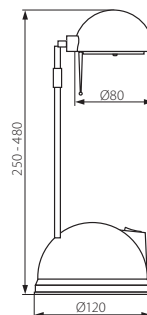

▶ основание, плафон: пластмасса /  
держатель, светоотражатель: алюминий / защита: стекло

▶ основа, плафон: пластмаса /  
кронштейн, світловідбивач: алюміній / захист: скло

**Kanlux**



GOLBA SX065 20W-W	01827
GOLBA SX065 20W-W/T	01829
GOLBA SX065 20W-B	01826
GOLBA SX065 20W-B/T	01828
GOLBA SX065 20W-GND/T	01842
GOLBA SX065 20W-BLN/T	01841
GOLBA SX065 20W-GF/T	01843
GOLBA SX065 20W-PU/T	01844



белый / білий  
 белый металл / білий металік  
 черный / чорний  
 черный металл / чорний металік  
 зеленый металл / зелений металік  
 синий металл / блакитний металік  
 серый металл / сірий металік  
 пурпурный металл / пурпуровий металік

220-240V~	50/60Hz	max 20	JC	G4	Opt	↓	↻	2x0.75mm <sup>2</sup> 165 cm	[m] 0,2	IP 20	House icon	□	1/-/20	660 [g]	CE
-----------	---------	--------	----	----	-----	---	---	---------------------------------	------------	----------	------------	---	--------	---------	----

телескопический держатель / трансформатор, встроенный в основание  
 телескопічний тримач / трансформатор вбудований в основу

ZARA HR

Настольная лампа / Настільна лампа



ZARA HR-40-B



ZARA HR-40-BL



ZARA HR-40-OR



ZARA HR-40-SR

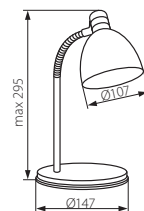

- ▶ основание, плафон, держатель: стальной лист / низ основы: пластмасса
- ▶ основа, плафон, кронштейн: стальной лист / низ основы: пластмаса

<b>Kanlux</b>		
ZARA HR-40-B	07561	черный / чорний
ZARA HR-40-BL	07562	синий / блакитний
ZARA HR-40-OR	07563	оранжевый / оранжевий
ZARA HR-40-SR	07560	серебряный / срібний

--	--	--	--	--	--	--	--	--	--	--	--

держатель, изгибаемый в верхней части / гнучкий тримач у верхній частині

SUZI HR

Настольная лампа / Настільна лампа



SUZI HR-60-B



SUZI HR-60-BL



SUZI HR-60-SR



SUZI HR-60-PK

- ▶ основание, держатель: пластмасса / плафон: лакированный стальной лист
- ▶ основа, кронштейн: пластмасса / плафон: лаковый стальной лист

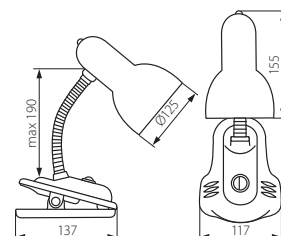

<b>Kanlux</b>		
SUZI HR-60-B	07151	черный / чорний
SUZI HR-60-BL	07152	синий / блакитний
SUZI HR-60-SR	07150	серебряный / срібний
SUZI HR-60-PK	07153	розовый / рожевий

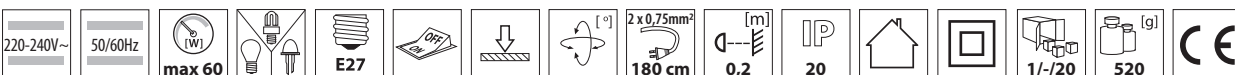

изгибаемый держатель / крепление „клипса“  
гнучкий тримач / кріпиться за допомогою кліпси

LORA HR

Настольная лампа / Настільна лампа



LORA HR-DF5-W



LORA HR-DF5-B



LORA HR-DF5-GN



LORA HR-DF5-BLN



LORA HR-DF5-RE

- ▶ основание, плафон: стальной лист / держатель, низ основы: пластмасса
- ▶ основа, плафон: стальной лист / кронштейн, низ основы: пластмасса

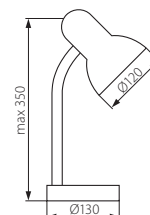

<b>Kanlux</b>		
LORA HR-DF5-W	01912	белый / білий
LORA HR-DF5-B	01914	черный / чорний
LORA HR-DF5-GN	01913	зеленый / зелений
LORA HR-DF5-BLN	01910	синий / блакитний
LORA HR-DF5-RE	01911	красный / червоний

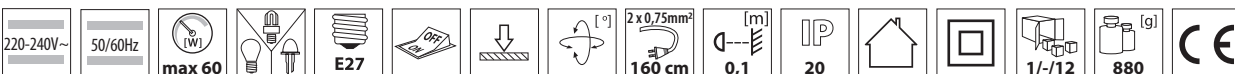

изгибаемый держатель / гнучкий тримач



**UKKO POWER LED**

Декоративная арматура POWER LED / Декоративний світильник POWER LED



UKKO POWER LED-31-SN



UKKO POWER LED-37-SN

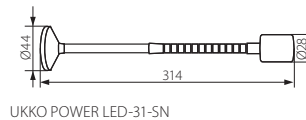

UKKO POWER LED-31-SN

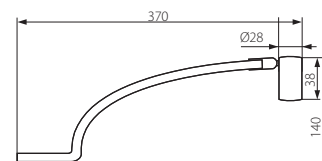

UKKO POWER LED-37-SN

- ▶ корпус: цветной металл
- ▶ корпус: кольоровий метал

<b>Kanlux</b>			[°]	[°]	[g]
UKKO POWER LED-31-SN	08320	сатиновый хром / сатиновый хром	180	360	110
UKKO POWER LED-37-SN	08321	сатиновый хром / сатиновый хром	90	270	146

350mA	(W1)	1 POWER LED		Tc [K]	Ra	[h]		2 x 0,5mm <sup>2</sup>	[m]	IP				CE
	1			3300-3700	≥80	20000		10 cm	0,1	20				

для правильной работы требуется электронный блок питания с постоянным током 350mA, напр. ADI 350 или RICO доступные в предложении Kanlux  
 для правильної роботи використовуйте електронний блок живлення із напругою постійного струму 350mA, напр., ADI 350 або RICO, доступні в асортименті Kanlux

**LEXI LED**

Декоративная арматура LED / Декоративний світильник LED



LEXI LED14

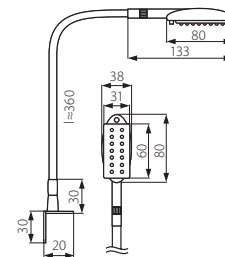

- ▶ корпус: металл/пластмасса
- ▶ корпус: метал/пластмаса

<b>Kanlux</b>														
LEXI LED14	08150	матовый хром / матовый хром												
12V DC	(W1)	14 LED		Tc [K]	[cd]	[°]	Ra	[h]						
	1,2			3300-4000	60	50	≥80	20000			20		1/6/24	185
[°]	[°]	2 x 0,5mm <sup>2</sup>	[m]	IP					CE					
330	360	50 cm	0,1	20										

изгибаемый держатель / гнучкий тримач

**SALUT DL-305**

Светильник мебельный точечный / Світільник меблевий точковий

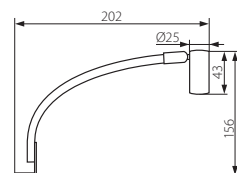

- ▶ основание, держатель: сплав стали
- ▶ основа, кронштейн: сплав сталі

<p><b>Kanlux</b></p> <p>SALUT DL-305-S-BR/M</p> <p>SALUT DL-305-S-C</p> <p>SALUT DL-305-S-C/M</p>	<p>Kanlux</p>	
	00944	матовая латунь / матова латунь
	00942	хром / хромовий
	00943	матовый хром / матовий хром

12V	max 50	MR-16	Gx5,3	↓	90°	60°	2x 0,5mm <sup>2</sup>	0,5 [m]	IP 20	House icon	III	1/-/50	132 [g]	CE
-----	--------	-------	-------	---	-----	-----	-----------------------	---------	-------	------------	-----	--------	---------	----

**SALUT DL-307**

Светильник мебельный точечный / Світільник меблевий точковий

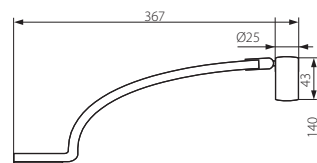

- ▶ основание, держатель: сплав стали
- ▶ основа, кронштейн: сплав сталі

<p><b>Kanlux</b></p> <p>SALUT DL-307-S-BR/M</p> <p>SALUT DL-307-S-C</p> <p>SALUT DL-307-S-C/M</p>	<p>Kanlux</p>	
	00949	матовая латунь / матова латунь
	00947	хром / хромовий
	00948	матовый хром / матовий хром

12V	max 50	MR-16	Gx5,3	↓	90°	60°	2x 0,5mm <sup>2</sup>	0,5 [m]	IP 20	House icon	III	1/-/50	166 [g]	CE
-----	--------	-------	-------	---	-----	-----	-----------------------	---------	-------	------------	-----	--------	---------	----

**SALUT DL-138**

Светильник мебельный точечный / Світільник меблевий точковий



SALUT DL-138RA/1-C



SALUT DL-138RA/1-C/M

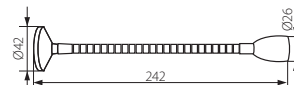

- ▶ основание, держатель: сплав стали
- ▶ основа, кронштейн: сплав сталі

SALUT DL-138RA/1-C SALUT DL-138RA/1-C/M		00933 00932	хром / хромовий матовый хром / матовий хром										
12V	max 50	MR-16	Gx5,3			2x 0,5mm <sup>2</sup> 10 cm	 0,5	IP 20			 1/-/100	 136 [g]	

изгибаемый держатель / гнучкий тримач

**FAUST DL**

Декоративная арматура / Декоративний світільник



FAUST DL-260

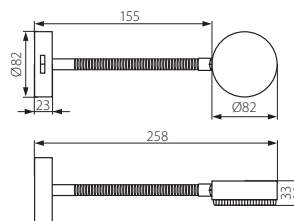

- ▶ корпус: стальной лист
- ▶ корпус: сталевий лист

FAUST DL-260		07421	матовый хром / матовий хром					
220-240V~	50/60Hz	max 11	COMPACT	 GX53	 Tc [K] 4000			 180
 360	 3 x (1-2,5)	 0,3	IP 20			 1/-/10	 342 [g]	

изгибаемый держатель / гнучкий тримач

CERES TL

Светильник настенный линейный / Світильник настінний лінійний



CERES TL2014-13W-SR

- ▶ корпус, отражатель: пластмасса
- ▶ корпус, дифузор: пластмаса

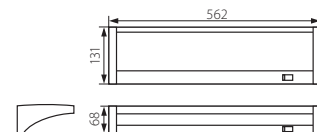

<b>Kanlux</b>				
CERES TL2014-13W-SR	04280	серебряный / срібний		
220-240V~	50/60Hz			
13		4000	A2/EI	
3 x 2,5	0,5	20		
				1/-/12
				7040

PAX TL

Светильник настенный линейный / Підшафковий лінійний світильник



PAX TL2016B-8W-SR



PAX TL2016B-13W-SR

- ▶ корпус, отражатель: пластмасса / основание: металл
- ▶ корпус, дифузор: пластмаса / основа: метал

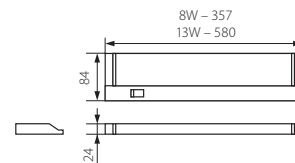

<b>Kanlux</b>													
PAX TL2016B-8W-SR	04281	серебряный / срібний	8	540									
PAX TL2016B-13W-SR	04282	серебряный / срібний	13	756									
220-240V~	50/60Hz												
					4000		130	2 x 0,75mm <sup>2</sup>	175 cm	0,5	20	1/-/20	

возможность направления потока света вниз или вверх / PAX TL2016B-8W-SR оборудован II классом защиты от поражения электрическим током, PAX TL2016B-13W-SR оборудован I классом защиты от поражения электрическим током  
 можливість направлення потоку світла вниз або вгору / PAX TL2016B-8W-SR має II клас захисту від уражень електричним струмом, PAX TL2016B-13W-SR має I клас захисту від уражень електричним струмом

GLORIA TL

Светильник настенный линейный / Підшафковий лінійний світильник



GLORIA TL3011

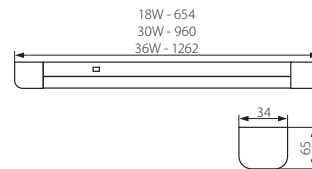

- ▶ корпус, отражатель: пластмасса / основание: металл
- ▶ корпус, диффузор: пластмасса / основа: металл

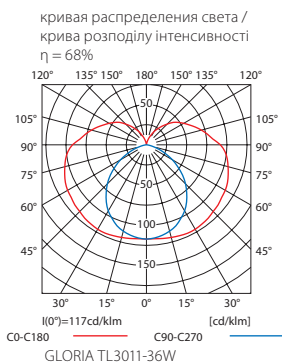
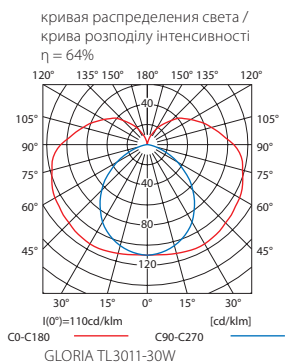
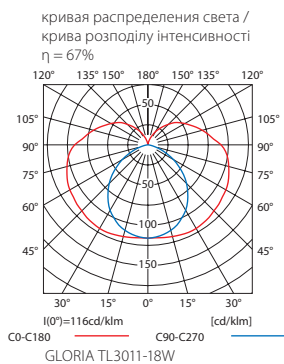

<b>Kanlux</b>					
GLORIA TL3011-18W	00510	белый / білий	18	1/-/20	476
GLORIA TL3011-30W	00511	белый / білий	30	1/-/12	692
GLORIA TL3011-36W	00512	белый / білий	36	1/-/12	830

--	--	--	--	--	--	--	--	--	--	--	--	--	--

## MERA TL

Светильник настенный линейный / Підшафковий лінійний світильник

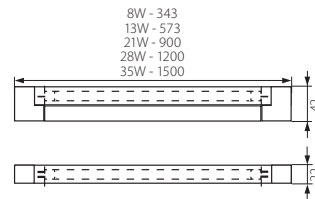

MERA TL

- ▶ корпус, отражатель: пластмасса
- ▶ корпус, диффузор: пластмаса

Kanlux	Kanlux		[W]	Tc [K]		[g]
MERA TL-8/2700K	08301	белый / білий	8	2700	1/-/30	240
MERA TL-8/4000K	04730	белый / білий	8	4000	1/-/30	240
MERA TL-13/2700K	08302	белый / білий	13	2700	1/-/30	320
MERA TL-13/4000K	04731	белый / білий	13	4000	1/-/30	320
MERA TL-21/2700K	08303	белый / білий	21	2700	1/-/20	420
MERA TL-21/4000K	04732	белый / білий	21	4000	1/-/20	420
MERA TL-28/2700K	08304	белый / білий	28	2700	1/-/20	490
MERA TL-28/4000K	08300	белый / білий	28	4000	1/-/20	490
MERA TL-35/2700K	08305	белый / білий	35	2700	1/-/20	660
MERA TL-35/4000K	08306	белый / білий	35	4000	1/-/20	660

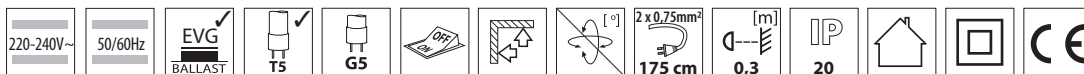

при помощи соединительного провода MERA PP возможность сквозного питания до 18 светильников MERA TL-8, до 11 светильников MERA TL-13, до 8 светильников MERA TL-21, до 6 светильников MERA TL-28, до 4 светильников MERA TL-35 / матовая, призматическая защита источника света  
 можливість паралельного живлення, за допомогою з'єднувального проводу MERA PP, для 18 світильників MERA TL-8, для 11 світильників MERA TL-13, для 8 світильників MERA TL-21, для 6 світильників MERA TL-28, для 4 світильників MERA TL-35 / матовий, призматичний дифузор джерела світла

### АКСЕСУАРИ / АКЕСУАРИ

MERA PP	04733	соединительный провод, служит для соединения в ряд светильников серии MERA TL / з'єднувальний провід призначений для під'єднання у лінію світильників MERA TL
---------	-------	---

## GRELA TL2004B

Светильник настенный линейный / Підшафковий лінійний світильник



GRELA TL2004B

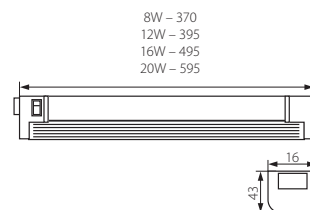

- ▶ корпус, отражатель: пластмасса / основание: металл
- ▶ корпус, диффузор: пластмасса / основа: металл

Kanlux	Kanlux		[W]	[g]
GRELA TL2004B-8W	00520	белый / білий	8	270
GRELA TL2004B-12W	00521	белый / білий	12	284
GRELA TL2004B-16W	00522	белый / білий	16	322
GRELA TL2004B-20W	00523	белый / білий	20	360



возможность сквозного питания до 10 светильников / можливість наскрізного живлення до 10 світильників

### АКСЕССУАРИ / АКСЕСУАРИ

CONNECT TL2004B-PP 00525 соединительный провод, служит для соединения в ряд светильников серии GRELA TL2004 / з'єднувальний провід призначений для під'єднання у лінію світильників GRELA TL2004

## GRELA TL2004C

Светильник настенный линейный / Підшафковий лінійний світильник

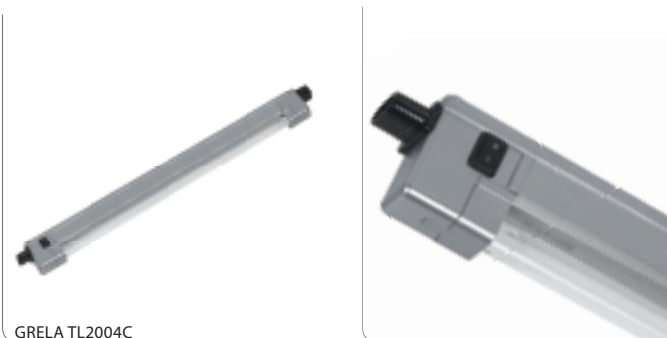

GRELA TL2004C

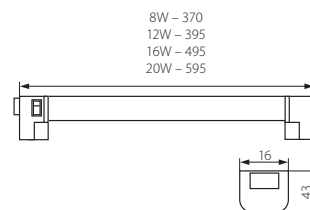

- ▶ корпус: пластмасса / основание: металл
- ▶ корпус: пластмасса / основа: металл

Kanlux	Kanlux		[W]	[g]
GRELA TL2004C-8W-SR	00530	серебряный / срібний	8	270
GRELA TL2004C-12W-SR	00531	серебряный / срібний	12	284
GRELA TL2004C-16W-SR	00532	серебряный / срібний	16	322
GRELA TL2004C-20W-SR	00533	серебряный / срібний	20	360



возможность сквозного питания до 10 светильников / можливість наскрізного живлення до 10 світильників

### АКСЕССУАРИ / АКСЕСУАРИ

CONNECT TL2004B-PP 00525 соединительный провод, служит для соединения в ряд светильников серии GRELA TL2004 / з'єднувальний провід призначений для під'єднання у лінію світильників GRELA TL2004

FIBI LED

Световой акцент LED / Світловий акцент LED



FIBI LED3-I



FIBI LED3-U

- ▶ FIBI LED3-I: корпус: нержавеющая сталь
- ▶ FIBI LED3-U: корпус: пластмасса

- ▶ FIBI LED3-I: корпус: нержавіюча сталь
- ▶ FIBI LED3-U: корпус: пластмаса

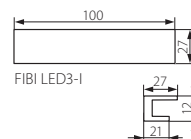

FIBI LED3-I

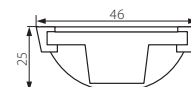
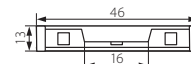

FIBI LED3-U

<b>Kanlux</b> FIBI LED3-I FIBI LED3-U	 08751	 нержавеющая сталь / нержавіюча сталь хром / хромовий	 1/-/200	 22					
	08750		1/-/500	10					
 12V DC	 0,24	 3 LED	 6100-6700	 20000	 50 cm	 IP 00			

предназначенное место для монтажа: стекло толщиной 5-10мм / для правильной работы требуется электронный питатель LED, напр. DRIFT или TRETO, доступный в предложении Kanlux

призначене місце монтажу: скло товщиною 5-10мм / для правильної роботи використовуйте електронний блок живлення LED, напр., DRIFT або TRETO, доступний в пропозиції Kanlux

LADICA LED

Декоративная арматура LED / Декоративний світильник LED



LADICA LED5

- ▶ корпус: пластмасса

- ▶ корпус: пластмаса

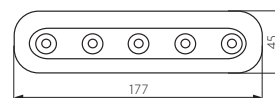

<b>Kanlux</b> LADICA LED5	 08200	 серебряный / срібний	 1/-/72	 68								
	08200		1/-/72	68								
 3 x 1,5V	 3 x AAA	 0,5	 5 LED	 6000-7000	 20000	 0,1	 IP 20			 1/-/72	 68	

не требуется прокладка электропроводки / не вимагає прокладання електропроводки



## OYO LED

Точечный световой акцент LED / Точечный световой акцент LED



OYO 2LED-CW



OYO 5LED-CW

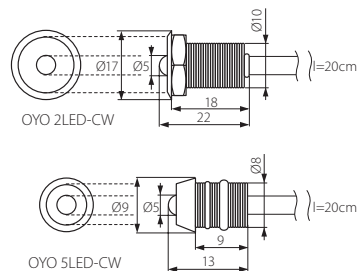

- ▶ корпус: металл/пластмасса
- ▶ корпус: метал/пластмаса

<b>Kanlux</b>					
OYO 2LED-CW	08120	серебряный / срібний	2 x 1LED ✓	1/50/300	12
OYO 5LED-CW	08121	серебряный / срібний	5 x 1LED ✓	1/50/200	20

12V DC	0,22		Tc [K]	6000-8000		15		30000			2 x 0,5mm <sup>2</sup>	20 cm		0,1	IP	68			CE
--------	------	--	--------	-----------	--	----	--	-------	--	--	------------------------	-------	--	-----	----	----	--	--	----

OYO 2LED-CW 2 шт. в комплекте / OYO 5LED-CW 5 шт. в комплекте / для правильной работы требуется электронный питатель LED, напр. DRIFT или TRETO, доступный в предложении Kanlux  
 OYO 2LED-CW у наборі 2 шт. / OYO 5LED-CW у наборі 5 шт. / для правильної роботи використовуйте електронний блок живлення LED, напр., DRIFT або TRETO, доступний в пропозиції Kanlux

## ZENA EL

Настенный стационарный светильник / Настінний стаціонарний світильник



ZENA EL-2



ZENA EL-4

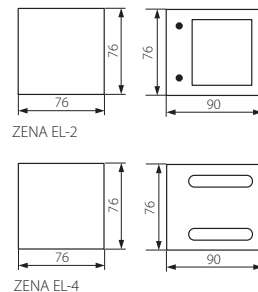

- ▶ корпус: лакированный штампованный стальной лист / ZENA EL-2: молочное стекло
- ▶ корпус: лакований штампований сталевий лист / ZENA EL-2: скельця молочного кольору

<b>Kanlux</b>			
ZENA EL-2	07231	сатиновый хром / сатиновий хром	280
ZENA EL-4	07230	сатиновый хром / сатиновий хром	240

220-240V~	50/60Hz	max 40	G9	G9			3 x 2,5	IP	20			1/-/50	CE
-----------	---------	--------	----	----	--	--	---------	----	----	--	--	--------	----

**FOXAL LED**

Декоративная арматура LED / Декоративний світильник LED



FOXAL LED9

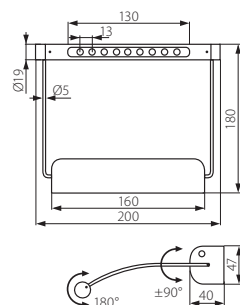

- ▶ корпус: никелированная стальная жель
- ▶ корпус: нікельована сталева бляха

<b>Kanlux</b>		
FOXAL LED9	08140	сатиновый хром / сатиновий хром

3 x 1,5V	3 x AA	0,75 [W]	9 LED		Tc [K] 3200-3500	60 [°]	20000 [h]	
	180 [°]	0,1 [m]	IP 20			1/-/16	406 [g]	CE

святильник можно использовать в качестве декоративного светового акцента, напр. для освещения картин / при емкости аккумуляторов 2100 МА ч, время постоянного освещения составляет 12 часов / не требуется прокладка электропроводки  
світильник можна застосовувати як декоративний світловий акцент, напр. для підсвітки картин / при ємності акумуляторів 2100 мАч, тривалість безперервного світіння становить 12 годин / не вимагає прокладання електропроводки

**EVAN TL**

Светильник настенный линейный / Світильник настінний лінійний



EVAN TL-8



EVAN TL-13

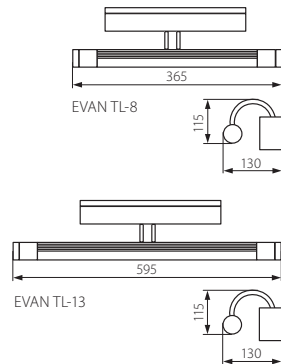

- ▶ корпус: сплав алюминия / отражатель: пластмасса
- ▶ корпус: алюмінієвий сплав / дифузор: пластмаса

<b>Kanlux</b>			[W]	[g]
EVAN TL-8	00535	серебряный / срібний	8	510
EVAN TL-13	00536	серебряный / срібний	13	610

220-240V~	50/60Hz	EVG BALLAST	T5	G5	Tc [K] 4000		30 [°]	3 x 2,5 [mm <sup>2</sup> ]	IP 20			1/-/12	CE
-----------	---------	-------------	----	----	-------------	--	--------	----------------------------	-------	--	--	--------	----

LEVEL EL

Настенный стационарный светильник / Настінний стаціонарний світильник



LEVEL EL-150L

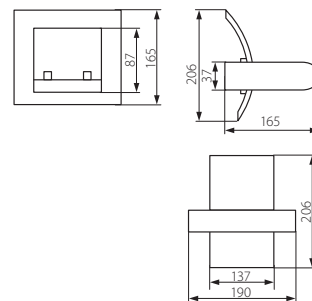

- ▶ корпус: лакированный штампованный стальной лист / защита: стекло
- ▶ корпус: лакований штампований сталевий лист / захист: скло

<b>Kanlux</b>		
LEVEL EL-150L	07236	сатиновый хром / сатиновый хром

VANTI EL

Настенный стационарный светильник / Настінний стаціонарний світильник

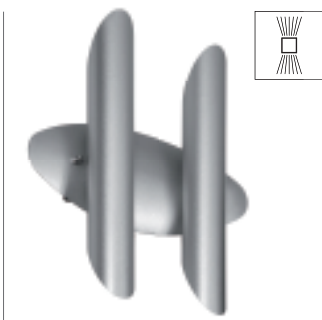

VANTI EL-1440

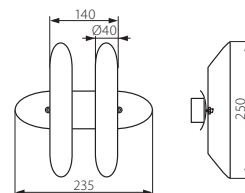

- ▶ корпус: лакированный штампованный стальной лист
- ▶ корпус: лакований штампований сталевий лист

<b>Kanlux</b>		
VANTI EL-1440	07235	сатиновый хром / сатиновый хром

## AMY EL

Настенный светильник / Настінний світильник



AMY EL-I40



AMY EL-T240



AMY EL-U240

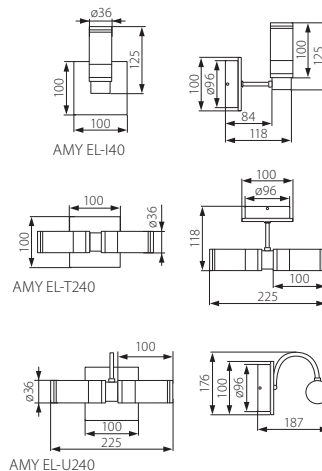

- ▶ основание: стальной лист / стойка: стальная трубка / плафон: стекло
- ▶ основа: сталевый лист / стійка: сталева трубка / плафон: скло

Kanlux	Kanlux		[W]	[g]
AMY EL-I40	07130	сатиновый хром / сатиновый хром	max 40	360
AMY EL-T240	07131	сатиновый хром / сатиновый хром	2 x max 40	450
AMY EL-U240	07132	сатиновый хром / сатиновый хром	2 x max 40	520

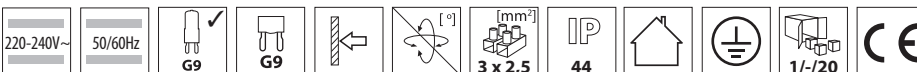

устойчивы к прониканию влаги и пыли / предназначены для использования в местах с повышенной влажностью, например, ванных комнатах  
 підвищена стійкість до проникнення вологи і пилу / призначений для використання в місцях з підвищеною вологістю, наприклад у ванних кімнатах

### АКСЕССУАРИ / АКЕСУАРИ

GL-AMY EL | 72386 | стеклянный абажур для светильников AMY EL / скляний абажур для світильників AMY EL

## DALITA EL

Настенный светильник / Настінний світильник



DALITA EL-I9



DALITA EL-T29

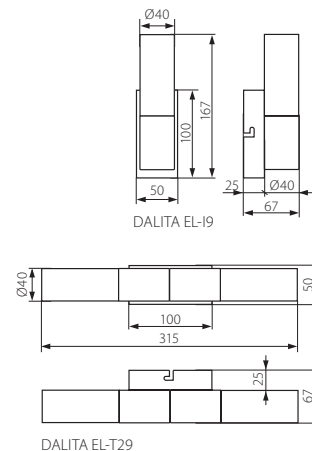

- ▶ основание: стальной лист / плафон: стекло
- ▶ основа: сталевый лист / плафон: скло

Kanlux	Kanlux		[W]		[g]
DALITA EL-I9	08570	сатиновый хром / сатиновый хром	max 9	1-/24	260
DALITA EL-T29	08571	сатиновый хром / сатиновый хром	2 x max 9	1-/12	440

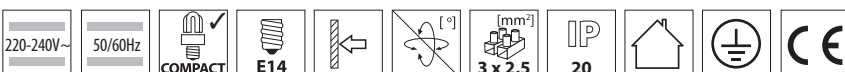

SONDA EL

Светильник настенно-потолочный / Світільник настінно-стельовий



SONDA EL-1L



SONDA EL-2J



SONDA EL-3J



SONDA EL-4L

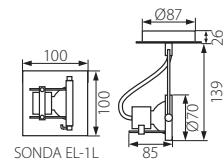

SONDA EL-1L

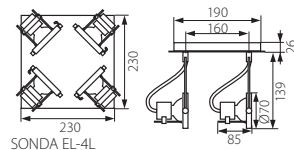

SONDA EL-4L

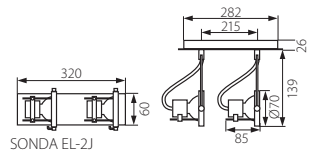

SONDA EL-2J

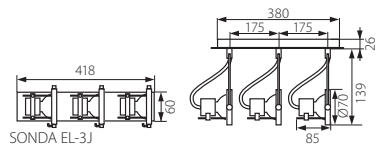

SONDA EL-3J

- ▶ основание, рефлекторы: стальной лист
- ▶ основа, рефлектори: сталевий лист

Kanlux	Kanlux	Color	Power [W]	Beam Angle	Weight [g]
SONDA EL-1L	04795	сатиновый хром / сатиновый хром	max 50	1/-/24	472
SONDA EL-2J	04796	сатиновый хром / сатиновый хром	2 x max 50	1/-/12	940
SONDA EL-3J	04797	сатиновый хром / сатиновый хром	3 x max 50	1/-/6	1415
SONDA EL-4L	04798	сатиновый хром / сатиновый хром	4 x max 50	1/-/8	1930

220-240V~ 50/60Hz JDR GU10/GZ10 320 90 3 x 2,5 0,5 IP 20

## BRENDI EL

Светильник настенно-потолочный / Світільник настінно-стельовий



BRENDI EL-1L



BRENDI EL-2I



BRENDI EL-3I



BRENDI EL-4I

- ▶ основание: стальной лист / плафон: стекло
- ▶ основа: сталеий лист / плафон: скло

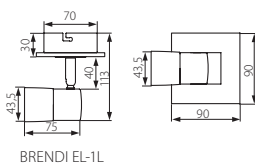

BRENDI EL-1L

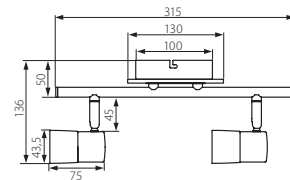

BRENDI EL-2I

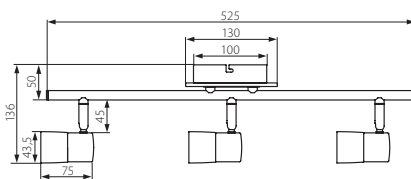

BRENDI EL-3I

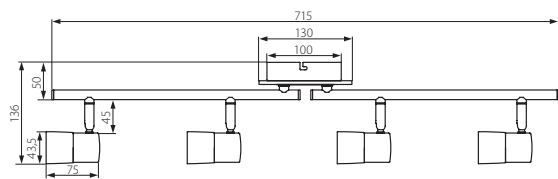
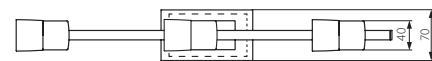

BRENDI EL-4I

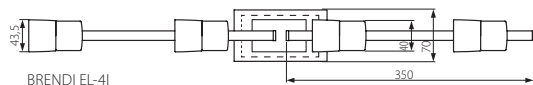

Kanlux	Kanlux					
BRENDI EL-1L	08880	хром/венге / хромовий/венге	max 40	1/-/24	296	
BRENDI EL-2I	08881	хром/венге / хромовий/венге	2 x max 40	1/-/12	572	
BRENDI EL-3I	08882	хром/венге / хромовий/венге	3 x max 40	1/-/8	772	
BRENDI EL-4I	08883	хром/венге / хромовий/венге	4 x max 40	1/-/8	1006	

## HALI

Светильник настенно-потолочный / Світільник настінно-стельовий



HALI 10



HALI 21



HALI 31

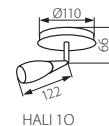

HALI 10

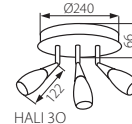

HALI 30



HALI 30

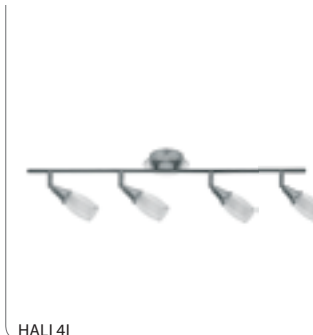

HALI 41

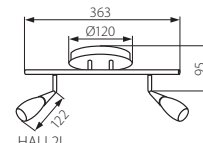

HALI 21

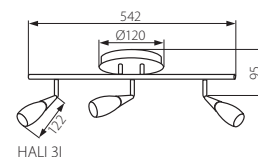



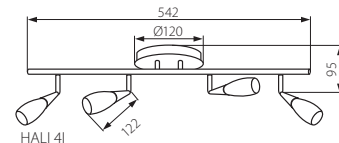

HALI 31



HALI 41

► основание: стальной лист / плафон: стекло

► основа: стальной лист / плафон: скло

Kanlux					
Model	Code	Finish	Power [W]	Beam spread	Weight [g]
HALI 10	04725	сатиновый хром / сатиновый хром	max 40	1/-/24	334
HALI 21	04726	сатиновый хром / сатиновый хром	2 x max 40	1/-/8	560
HALI 31	04727	сатиновый хром / сатиновый хром	3 x max 40	1/-/6	772
HALI 30	04729	сатиновый хром / сатиновый хром	3 x max 40	1/-/6	1072
HALI 41	04728	сатиновый хром / сатиновый хром	4 x max 40	1/-/6	990

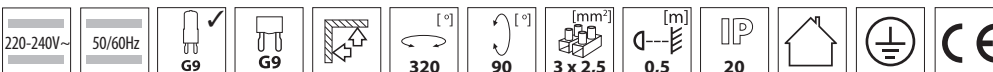

### АКСЕССУАРЫ / АКСЕСУАРИ

GL-HALI/CL+FR

72352

стеклянный абажур для светильников HALI / скляний абажур для світільників HALI

GINA EL

Светильник настенно-потолочный / Світільник настінно-стельовий



GINA EL-1L



GINA EL-2I



GINA EL-3I

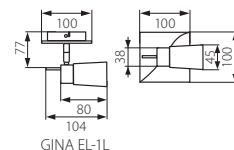

GINA EL-1L



GINA EL-3L



GINA EL-4I

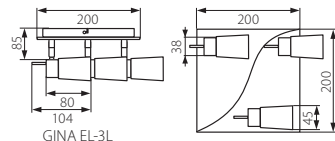

GINA EL-3L

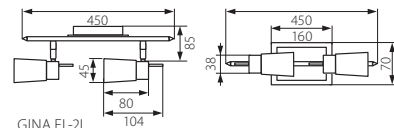

GINA EL-2I

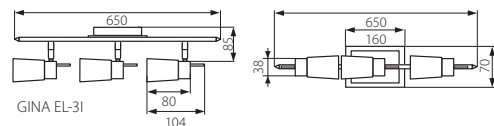

GINA EL-3I

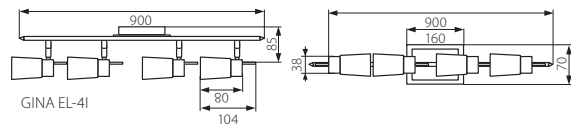

GINA EL-4I

- ▶ основание: стальной лист / плафон: стекло
- ▶ основа: стальной лист / плафон: стекло

Kanlux	Kanlux					
			[W]		[g]	
GINA EL-1L	07110	сатиновый хром / сатиновый хром	max 40	1-/36	490	
GINA EL-2I	07111	сатиновый хром / сатиновый хром	2 x max 40	1-/12	810	
GINA EL-3I	07112	сатиновый хром / сатиновый хром	3 x max 40	1-/12	1070	
GINA EL-3L	07113	сатиновый хром / сатиновый хром	3 x max 40	1-/12	1590	
GINA EL-4I	07114	сатиновый хром / сатиновый хром	4 x max 40	1-/6	1370	

**АКСЕССУАРЫ / АКСЕСУАРИ**  
 GL-GINA EL | 72393 | стеклянный абжур для светильников GINA EL / скляний абжур для світільників GINA EL



## TOMA EL

Светильник настенно-потолочный / Світильник настінно-стельовий



TOMA EL-10



TOMA EL-21



TOMA EL-31

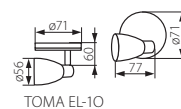

TOMA EL-10

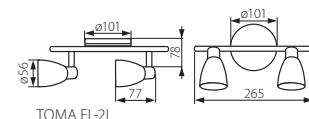

TOMA EL-21

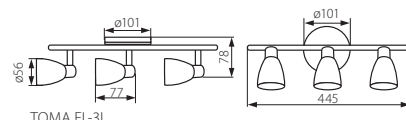

TOMA EL-31

► основание: стальной лист / плафон: стекло

► основа: стальной лист / плафон: скло

<b>Kanlux</b>						
TOMA EL-10	01020	сатиновый хром / сатиновый хром	max 40	1/-/48	210	
TOMA EL-21	01021	сатиновый хром / сатиновый хром	2 x max 40	1/-/24	460	
TOMA EL-31	01022	сатиновый хром / сатиновый хром	3 x max 40	1/-/20	640	

--	--	--	--	--	--	--	--	--	--	--	--	--

### АКСЕССУАРЫ / АКСЕСУАРИ

GL-TOMA | 72834 | стеклянный абажур для светильников TOMA EL / скляний абажур для світильників TOMA EL

## ANO

Светильник настенно-потолочный / Світильник настінно-стельовий



ANO 10



ANO 21



ANO 31

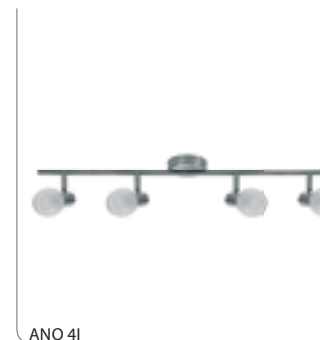

ANO 41

► основание: стальной лист / плафон: стекло

► основа: стальной лист / плафон: скло

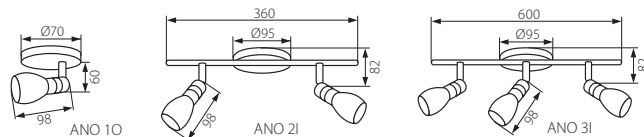

ANO 10

ANO 21

ANO 31

<b>Kanlux</b>						
ANO 10	04720	сатиновый хром / сатиновый хром	max 40	1/-/12	220	
ANO 21	04721	сатиновый хром / сатиновый хром	2 x max 40	1/-/8	500	
ANO 31	04722	сатиновый хром / сатиновый хром	3 x max 40	1/-/8	720	
ANO 41	04723	сатиновый хром / сатиновый хром	4 x max 40	1/-/6	920	

--	--	--	--	--	--	--	--	--	--	--	--	--

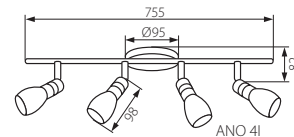

ANO 41

### АКСЕССУАРЫ / АКСЕСУАРИ

GL-ANO | 72351 | стеклянный абажур для светильников ANO / скляний абажур для світильників ANO

MOLI EL

Светильник настенно-потолочный / Світільник настінно-стельовий



MOLI EL-10



MOLI EL-21



MOLI EL-30



MOLI EL-41

► основание: стальной лист / плафон: стекло

► основа: стальной лист / плафон: стекло

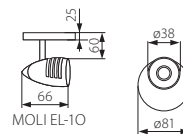

MOLI EL-10

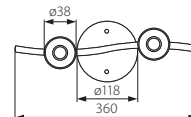

MOLI EL-21

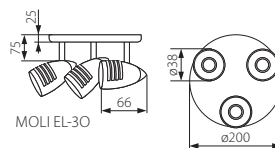

MOLI EL-30

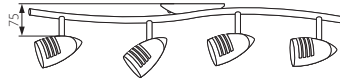
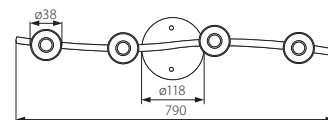

MOLI EL-41

Kanlux	Kanlux	Color	Power [W]	Beam angle [°]	Weight [g]
MOLI EL-10	07085	сатиновый хром / сатиновый хром	max 50	1/-/20	170
MOLI EL-21	07086	сатиновый хром / сатиновый хром	2 x max 50	1/-/8	370
MOLI EL-30	07087	сатиновый хром / сатиновый хром	3 x max 50	1/-/8	520
MOLI EL-41	07088	сатиновый хром / сатиновый хром	4 x max 50	1/-/4	660

ARDEA-BI

Светильник потолочный / Світильник стельовий



ARDEA 1030 1/2/ML-BI



ARDEA 1030 M/ML-BI



ARDEA 1030 S/ML-BI



ARDEA 1130 D/ML-BI

▶ плафон: выгнутое стекло, окрашенное изнутри /  
основание, обруч: гальванизированная сталь /  
зажимы для крепления плафона: латунь

▶ плафон: гнуге скло, фарбоване всередині /  
основа, обруч: гальванізована сталь /  
ручки, що кріплять плафон: латунь

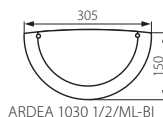

ARDEA 1030 1/2/ML-BI

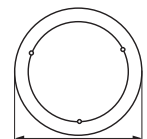

ARDEA 1030 M/ML-BI – Ø270  
ARDEA 1030 S/ML-BI – Ø305  
ARDEA 1130 D/ML-BI – Ø385

Kanlux	Kanlux		[W]	[g]
ARDEA 1030 1/2/ML-BI	70788	белый / білий	max 60	490
ARDEA 1030 M/ML-BI	70786	белый / білий	max 60	800
ARDEA 1030 S/ML-BI	70784	белый / білий	max 60	800
ARDEA 1130 D/ML-BI	70782	белый / білий	2 x max 60	1270

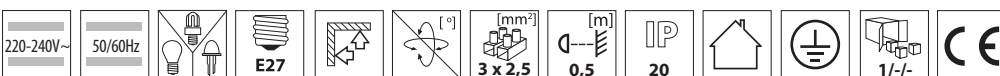

поверхность абажура, равномерно рассеивающая свет / поверхня абажура рівномірно розсіює світло

ARDEA-SR

Светильник потолочный / Світильник стельовий



ARDEA 1030 1/2G/ML-SR



ARDEA 1030 MG/ML-SR



ARDEA 1030 SG/ML-SR



ARDEA 1130 DG/ML-SR

▶ плафон: выгнутое стекло, окрашенное изнутри /  
основание, обруч: гальванизированная сталь /  
зажимы для крепления плафона: латунь

▶ плафон: гнуге скло, фарбоване всередині /  
основа, обруч: гальванізована сталь /  
ручки, що кріплять плафон: латунь

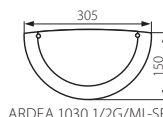

ARDEA 1030 1/2G/ML-SR

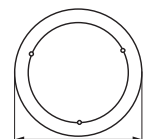

ARDEA 1030 MG/ML-SR – Ø260  
ARDEA 1030 SG/ML-SR – Ø310  
ARDEA 1130 DG/ML-SR – Ø375

Kanlux	Kanlux		[W]	[g]
ARDEA 1030 1/2G/ML-SR	70771	серебряный / срібний	max 60	490
ARDEA 1030 MG/ML-SR	70766	серебряный / срібний	max 60	670
ARDEA 1030 SG/ML-SR	70761	серебряный / срібний	max 60	800
ARDEA 1130 DG/ML-SR	70756	серебряный / срібний	2 x max 60	1270

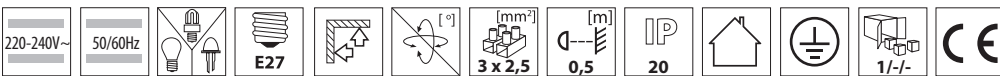

поверхность абажура, равномерно рассеивающая свет / поверхня абажура рівномірно розсіює світло

TIVA-SN

Светильник потолочный / Світильник стельовий



- ▶ плафон: выгнутое стекло, окрашенное изнутри / основание: стальной лист / обрuch: дерево / зажимы для крепления плафона: латунь
- ▶ плафон: гнute скло, фарбованe всередині / основа: сталевий лист / обрuch: дерево / ручки, що кріплять плафон: латунь

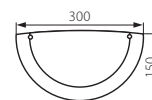

TIVA 1030 1/2DR/ML-SN

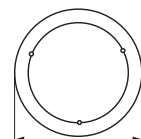

TIVA 1030 MDR/ML-SN – Ø260  
TIVA 1030 SDR/ML-SN – Ø300  
TIVA 1130 DDR/ML-SN – Ø385

Kanlux	Kanlux		[W]	[g]
TIVA 1030 1/2DR/ML-SN	70740	сосна / сосна	max 60	500
TIVA 1030 MDR/ML-SN	70730	сосна / сосна	max 60	720
TIVA 1030 SDR/ML-SN	70720	сосна / сосна	max 60	970
TIVA 1130 DDR/ML-SN	70710	сосна / сосна	2 x max 60	1600

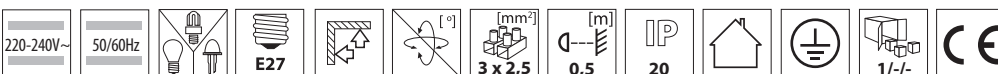

поверхность абажура, равномерно рассеивающая свет / поверхня абажура рівномірно розсіює світло

TIVA-DB

Светильник потолочный / Світильник стельовий



- ▶ плафон: выгнутое стекло, окрашенное изнутри / основание: стальной лист / обрuch: дерево / зажимы для крепления плафона: латунь
- ▶ плафон: гнute скло, фарбованe всередині / основа: сталевий лист / обрuch: дерево / ручки, що кріплять плафон: латунь

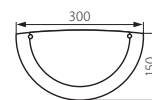

TIVA 1030 1/2DR/ML-DB

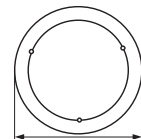

TIVA 1030 MDR/ML-DB – Ø260  
TIVA 1030 SDR/ML-DB – Ø300  
TIVA 1130 DDR/ML-DB – Ø385

Kanlux	Kanlux		[W]	[g]
TIVA 1030 1/2DR/ML-DB	70741	дуб / дуб	max 60	500
TIVA 1030 MDR/ML-DB	70731	дуб / дуб	max 60	720
TIVA 1030 SDR/ML-DB	70721	дуб / дуб	max 60	970
TIVA 1130 DDR/ML-DB	70711	дуб / дуб	2 x max 60	1600

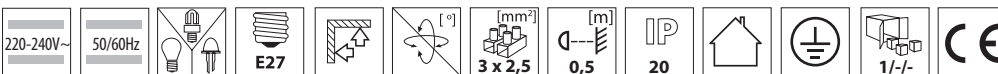

поверхность абажура, равномерно рассеивающая свет / поверхня абажура рівномірно розсіює світло

TIVA-MH

Светильник потолочный / Світильник стельовий



TIVA 1030 1/2DR/ML-MH



TIVA 1030 MDR/ML-MH



TIVA 1030 SDR/ML-MH



TIVA 1130 DDR/ML-MH

▶ плафон: выгнутое стекло, окрашенное изнутри /  
основание: стальной лист / обрuch: дерево /  
зажимы для крепления плафона: латунь

▶ плафон: гнute скло, фарбованe всередині /  
основа: сталевий лист / обрuch: дерево /  
ручки, що кріплять плафон: латунь

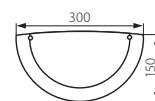

TIVA 1030 1/2DR/ML-MH

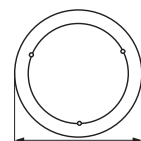

TIVA 1030 MDR/ML-MH – Ø260  
TIVA 1030 SDR/ML-MH – Ø300  
TIVA 1130 DDR/ML-MH – Ø385

Kanlux	Kanlux		[W]	[g]
TIVA 1030 1/2DR/ML-MH	70742	махагон / махонь	max 60	500
TIVA 1030 MDR/ML-MH	70732	махагон / махонь	max 60	720
TIVA 1030 SDR/ML-MH	70722	махагон / махонь	max 60	970
TIVA 1130 DDR/ML-MH	70712	махагон / махонь	2 x max 60	1600

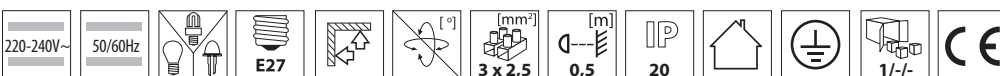

поверхность абажура, равномерно рассеивающая свет / поверхня абажура рівномірно розсіює світло

TIVA-OL

Светильник потолочный / Світильник стельовий



TIVA 1030 1/2DR/ML-OL



TIVA 1030 MDR/ML-OL



TIVA 1030 SDR/ML-OL



TIVA 1130 DDR/ML-OL

▶ плафон: выгнутое стекло, окрашенное изнутри /  
основание: стальной лист / обрuch: дерево /  
зажимы для крепления плафона: латунь

▶ плафон: гнute скло, фарбованe всередині /  
основа: сталевий лист / обрuch: дерево /  
ручки, що кріплять плафон: латунь

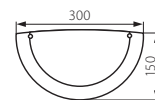

TIVA 1030 1/2DR/ML-OL

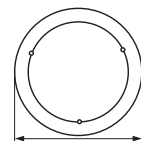

TIVA 1030 MDR/ML-OL – Ø260  
TIVA 1030 SDR/ML-OL – Ø300  
TIVA 1130 DDR/ML-OL – Ø385

Kanlux	Kanlux		[W]	[g]
TIVA 1030 1/2DR/ML-OL	70747	ольха / вільха	max 60	500
TIVA 1030 MDR/ML-OL	70737	ольха / вільха	max 60	720
TIVA 1030 SDR/ML-OL	70727	ольха / вільха	max 60	970
TIVA 1130 DDR/ML-OL	70717	ольха / вільха	2 x max 60	1600

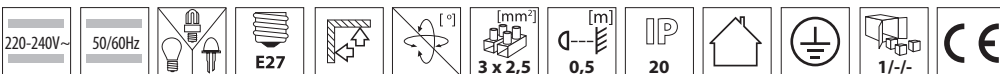

поверхность абажура, равномерно рассеивающая свет / поверхня абажура рівномірно розсіює світло

**SYLENI**

Светильник потолочный / Світильник стельовий

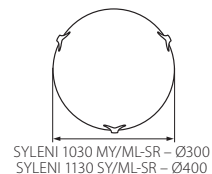

- ▶ плафон: выгнутое стекло, окрашенное изнутри, с пескоструйной обработкой снаружи / основание: стальной лист / зажимы для крепления плафона: гальванизированный сплав алюминия
- ▶ плафон: гнуте скло, фарбоване всередині, оброблене піскоструменем назовні / основа: сталевий лист / ручки, що кріплять плафон: гальванізований сплав алюмінію

<b>Kanlux</b> SYLENI 1030 MY/ML-SR SYLENI 1130 SY/ML-SR	70795	серебряный / срібний	[W] max 60	[g] 970
	70793	серебряный / срібний	2 x max 60	1600

220-240V~

50/60Hz

E27

[°]

[mm²]  
3 x 2,5

[m]  
0,5

IP 20

1/-/-

поверхность абажура, равномерно рассеивающая свет / поверхня абажура рівномірно розсіює світло

**KODI NL / IKER NL**

Лампа со штепсельной вилкой / Лампа штепсельна (нічник)

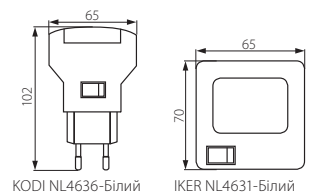

- ▶ корпус: пластмасса
- ▶ корпус: пластмаса

<b>Kanlux</b> KODI NL4636-Білий IKER NL4631-Білий	11173	белый / білий	[g] 44
	11163	белый / білий	35

220-240V~

50/60Hz

[W]  
1,5

NEON

Tc [K]  
4000

[mm²]

[m]  
0,2

IP 20

1/20/180